

Micro Healthy Delight

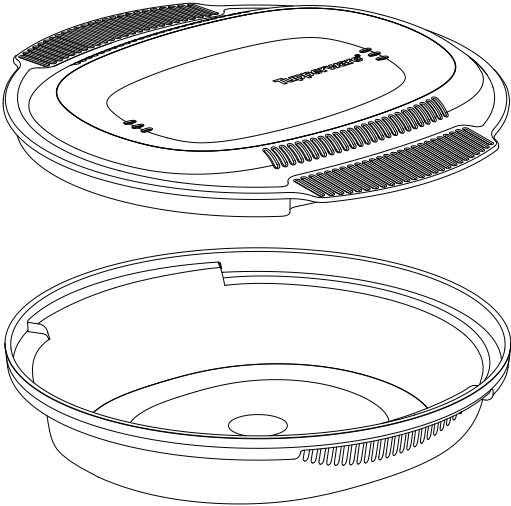

Tupperware®

Micro Healthy Delight

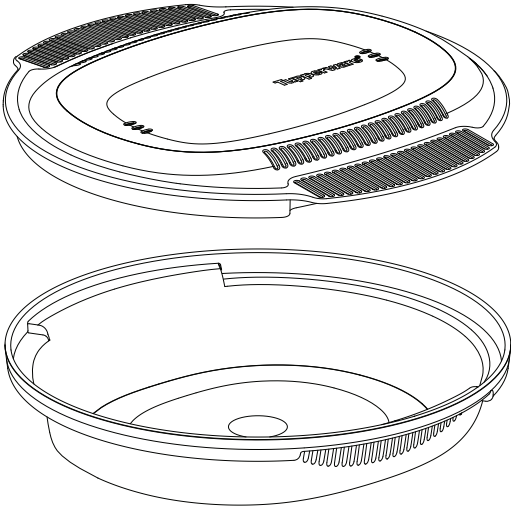

Tupperware®

63FL 12411

Table of Contents

[English](#)

[Русский Язык](#)

[Français](#)

[Hrvatski](#)

[Deutsch](#)

[Čeština](#)

[Nederland](#)

[Slovenčina](#)

[Italiano](#)

[Polski](#)

[Español](#)

[Magyar Nyelv](#)

[Português](#)

[Eesti Keel](#)

[Dansk](#)

[Lietuvių Kalba](#)

[Svenska](#)

[Latviešu Valoda](#)

[Norsk](#)

[Türkçe](#)

[Suomi](#)

[Slovenščina](#)

[Ελληνικά](#)

[Românește](#)

[Қазақша](#)

[Български](#)

[ةَیْبَرَعْلَا](#)

Thank you for choosing the Tupperware® **Micro Healthy Delight**. This product allows you to prepare meals such as a frittata with vegetables, papillotes with low fat ingredients or "one pot" recipes in the microwave oven.

MIN 0°C MAX 650W for 10 min
MAX 120°C MAX 900W for 5 min



Tupperware®

Preserving your future

Use a low temperature programme on your dishwasher to save energy and protect the environment.

Cooking guidelines:

- Place ingredients in the base without overfilling. We recommend cutting foods into similar sizes for even cooking.
- Place the cover on the base and make sure that the groovy pattern on the cover and base handles are correctly aligned.
- Put the covered Micro Healthy Delight in the microwave oven at 650 watts for no longer than 10 min OR at max 900 watts for no longer than 5 min., please refer to the recommended time and wattage conditions defined in the TW recipes. For better results, we recommend using medium power levels (650 watts or 50% power if so indicated on your microwave). Not following those recommendation may damage your product.
- Remove your Micro Healthy Delight carefully from your microwave oven by holding it with both hands safely placed on the handles. We recommend wearing oven gloves.
- Always allow for a standing time of 2 min.
- You can easily serve your preparation using the Tupperware® KPT Silicone Spatula.

For your satisfaction and safety, follow these precautions:

- Always make sure to wash your new product before first use.
- Use the cooking guidelines included in this leaflet.
- To avoid white spots, refrain from cooking in the Micro Healthy Delight using cream, butter or any other fat. When using fatty ingredients such as ham, cheese, olives, etc., we recommend adjusting your microwave to low power levels and adding eggs or juicy vegetables to avoid white spots or staining in your product. White spots will not affect the performance of the product and are not covered by the Tupperware warranty.
- Always refer to the instruction booklet of your microwave manufacturer for appropriate product usage. If you have a turntable plate, make sure the Micro Healthy Delight fits on it AND that the turntable plate effectively turns.
- The Tupperware® Micro Healthy Delight is safe for food temperatures from 0°C to 120°C. Do not use in the freezer. Do not use to cook foods at higher temperatures.
- Do not use in the microwave oven for more than 10 min. at 650 watts at a time. Let the product and the microwave oven cool down before re-using.
- Contents will be hot after cooking. Use both hands and oven gloves when removing from the microwave.
- Always remove the cover away from you so the steam does not burn your fingers.
- To avoid staining, we recommend that you avoid adding colouring spices to the preparation before placing the Micro Healthy Delight in the microwave. Staining will not affect the performance of the product and it is not covered by the Tupperware warranty.
- Eating from the base may scratch your product. Scratches do not affect the product's performance and are not covered by the Tupperware warranty.
- Allow food to cool down with the cover off before replacing the cover and storing in your refrigerator. To reheat your food, add a small amount of water, place the covered product in the microwave and reheat at max 650 watts for max 3 min. at a time. If needed, stop and stir before adding additional time to ensure even reheating.
- Always rinse the container in cold water immediately after use to help prevent strong food smells or stains. All components are dishwasher safe.
- Do not use abrasive or sharp utensils to mix, clean or serve.
- The Micro Healthy Delight is for microwave use only; do not use it on the stove top, in a conventional oven or under a grill.

Tupperware Quality Warranty

Tupperware® Micro Healthy Delight has the same Quality Warranty as all Tupperware® products which ensures a replacement of any Tupperware manufactured product that presents any material or manufacturing defect that occurs when using the product according to directions and in normal domestic use.

www.tupperwarebrands.com

Nous vous remercions d'avoir choisi le **Cuiseur Duo micro-ondes** Tupperware®. Ce Produit vous permettra de préparer des plats tels qu'une frittata aux légumes, des papillotes avec des ingrédients à faible teneur en graisse ou des recettes « tout-en-un » dans le four à micro-ondes.

MIN. 0 °C MAX. 650 W pendant 10 mn.
MAX. 120 °C MAX. 900 W pendant 5 mn.



Tupperware®

Preserving your future

Utilisez un programme de lave-vaisselle basse température afin d'économiser de l'énergie et de préserver l'environnement.

Conseils de cuisson :

- Mettez les ingrédients dans la Base en veillant à ne pas trop la remplir. Nous vous recommandons de couper les aliments en morceaux de tailles équivalentes pour assurer une cuisson uniforme.
- Posez le Couvercle sur la Base à ce que les poignées du Couvercle et de la Base soient correctement alignées.
- Mettez le Cuiseur Duo micro-ondes, couvert, dans le four à micro-ondes à 650 watts pendant 10 minutes max. OU à 900 watts maximum pendant 5 minutes max. Veuillez vous référer aux recommandations en matière de temps de cuisson et de réglages de puissance définies dans les recettes Tupperware. Pour obtenir un meilleur résultat, nous vous recommandons de sélectionner un niveau de puissance moyen (650 watts ou 50 % de la puissance si votre micro-ondes l'indique de cette manière). Le non-respect de ces recommandations peut endommager votre Produit.
- Retirez avec précaution le Cuiseur Duo micro-ondes de votre four à micro-ondes en tenant fermement les poignées de vos deux mains. Nous vous conseillons d'utiliser des maniques.
- Laissez toujours reposer pendant au moins 2 minutes.
- Vous pouvez facilement servir votre préparation à l'aide de la Spatule silicone Tupperware®.

Pour votre satisfaction et votre sécurité, quelques précautions s'imposent :

- Nettoyez toujours votre nouveau Produit avant de l'utiliser pour la première fois.
- Suivez les instructions de cuisson incluses dans cette notice.
- Afin d'éviter les taches blanches, n'utilisez pas de crème, de beurre ou toute autre matière grasse lorsque vous vous servez du Cuiseur Duo micro-ondes pour la cuisson. Lorsque vous utilisez des ingrédients à haute teneur en graisse, notamment du jambon, du fromage, des olives, etc., nous vous recommandons d'utiliser votre micro-ondes à faible puissance et d'ajouter des œufs ou des légumes juteux pour éviter la formation de taches blanches ou l'apparition d'une coloration au niveau de votre Produit. Les taches blanches n'affectent pas les performances du Produit et ne sont pas couvertes par la Garantie Tupperware.
- Reportez-vous à la notice d'utilisation de votre micro-ondes pour un usage approprié. Si vous disposez d'une plaque tournante, veillez à ce que le Cuiseur Duo micro-ondes rentre correctement ET à ce que la plaque tournante puisse tourner convenablement.
- Le Cuiseur Duo micro-ondes peut être utilisé à des températures allant de 0 °C à 120 °C. Ne le placez pas au congélateur. Ne l'utilisez pas pour cuire des aliments à haute température.
- Ne le mettez pas dans le micro-ondes plus de 10 minutes à 650 watts d'affilée. Laissez le Produit et le four à micro-ondes refroidir avant de les utiliser à nouveau.
- Le contenu sera brûlant après la cuisson. Sortez le Produit du micro-ondes à l'aide de vos deux mains munies de maniques.
- Retirez le Couvercle loin de vous de manière à ne pas vous brûler les doigts avec la vapeur.
- Pour éviter toute coloration, il est déconseillé d'utiliser des épices colorantes dans la préparation avant de mettre le Cuiseur Duo micro-ondes dans le micro-ondes. La coloration de votre Produit n'affecte pas ses performances et n'est pas couverte par la Garantie Tupperware.
- Manger dans la Base peut occasionner des griffures sur votre Produit. Les rayures n'affectent pas les performances du Produit et ne sont pas couvertes par la Garantie Tupperware.
- Laissez la préparation refroidir sans le Couvercle, puis remettez le Couvercle et mettez-la au réfrigérateur. Pour réchauffer votre repas, ajoutez un peu d'eau, puis mettez le Produit, couvert, dans le micro-ondes et réchauffez à 650 watts maximum pendant 3 minutes max. d'affilée. Si nécessaire, arrêtez le micro-ondes et mélangez avant de rajouter du temps de cuisson pour assurer un réchauffage uniforme.
- Rincez toujours la Base à l'eau froide immédiatement après usage afin d'éviter les mauvaises odeurs et les taches. Tous les éléments peuvent être nettoyés au lave-vaisselle.
- N'utilisez jamais d'ustensiles abrasifs ou pointus pour mélanger, nettoyer ou servir.
- Le Cuiseur Duo micro-ondes ne peut être utilisé qu'au micro-ondes ; ne l'utilisez jamais sur la cuisinière, dans un four traditionnel ou sous un gril.

Garantie de qualité Tupperware

Le Cuiseur Duo micro-ondes Tupperware® bénéficie de la même Garantie de qualité que tous les Produits Tupperware®. Cette Garantie assure le remplacement d'un Produit fabriqué par Tupperware s'il présente un défaut matériel ou de fabrication, lorsqu'il est utilisé conformément aux instructions et dans le cadre d'un usage domestique normal.

www.tupperware.fr www.tupperware.be www.tupperware.ch

Vielen Dank, dass Sie sich für den Tupperware® **Micro Healthy Delight** entschieden haben. Mit diesem Produkt lassen sich leckere Mahlzeiten (wie beispielsweise Gemüse-Eierspeisen und andere fettarme Gerichte) ganz einfach in der Mikrowelle zubereiten.

MIN. 0 °C MAX. 650 W für 10 Min.
MAX. 120 °C MAX. 900 W für 5 Min.



Tupperware®

Preserving your future

Sie sparen Energie und schonen die Umwelt, wenn Sie an Ihrer Spülmaschine ein Niedrigtemperaturprogramm wählen.

Kochanleitung

- Verteilen Sie die Zutaten gleichmäßig im Behälter. Den Behälter bitte nicht überfüllen und die Zutaten für ein gleichmäßiges Garergebnis in gleichgroße Stücke schneiden.
- Setzen Sie den Deckel auf den Behälter und stellen Sie sicher, dass die geriffelten Griffe des Deckels und des Behälters passend aufeinander sitzen.
- Stellen Sie das geschlossene Produkt in die Mikrowelle und garen Sie das Gericht maximal 10 Minuten bei 650 Watt (ODER maximal 5 Minuten bei 900 Watt). Die empfohlenen Garzeiten und Watteinstellungen finden Sie auch in unseren Rezepten. Die besten Ergebnisse erzielen Sie bei einer mittleren Einstellung (650 Watt bzw. 50 Prozent der Geräteleistung, entsprechend den Angaben Ihres Mikrowellengerätes). Wenn diese Empfehlungen nicht eingehalten werden, kann dies zu Schäden am Produkt führen.
- Verwenden Sie Topfhandschuhe bei der Handhabung und transportieren Sie das Produkt, indem Sie es sicher an den Griffen anfassen.
- Lassen Sie das Gericht vor dem Servieren 2 Minuten im geschlossenen Behälter stehen.
- Besonders einfach lassen sich die zubereiteten Speisen mit dem Griffbereit, Top-Schaber servieren.

Beachten Sie für Ihre Sicherheit und Zufriedenheit bitte die folgenden Hinweise:

- Reinigen Sie Ihr neues Produkt vor der ersten Verwendung.
- Bitte halten Sie sich an die in dieser Beilage angegebene Kochanleitung.
- Um weiße Stellen zu vermeiden, sollten Sie in diesem Produkt keine Sahne, Butter oder sonstigen Fette erhitzen. Bei der Verwendung fetthaltiger Zutaten, wie beispielsweise Schinken, Käse, Oliven o.ä., empfehlen wir, das Mikrowellengerät auf eine geringe Leistung einzustellen und Eier oder saftiges Gemüse hinzuzugeben, um die Entstehung weißer Stellen im Produkt zu minimieren. Weiße Stellen beeinträchtigen nicht die Leistung des Produkts und fallen nicht unter die Tupperware-Garantie.
- Halten Sie sich für eine produktgerechte Nutzung immer an die Bedienungsanleitung des Mikrowellenherstellers. Wenn Ihre Mikrowelle einen Drehteller hat, stellen Sie sicher, dass das Produkt auf den Teller passt UND dass sich dieser normal dreht.
- Dieses Produkt eignet sich für Lebensmitteltemperaturen von 0 °C bis 120 °C. Es ist weder zum Einfrieren, noch zum Garen von Lebensmitteln bei höheren Temperaturen geeignet.
- Lassen Sie die Mikrowelle bei einer Einstellung von 650 Watt höchstens 10 Minuten lang laufen. Lassen Sie sowohl das Produkt als auch die Mikrowelle abkühlen, bevor Sie beide erneut verwenden.
- Produkt und Inhalt sind nach dem Garen heiß. Verwenden Sie daher immer Topfhandschuhe bei der Handhabung und transportieren Sie das Produkt, indem Sie es sicher an beiden Griffen anfassen.
- Stets den Deckel so abheben, dass der heiße Dampf von Ihnen wegelenkt wird.
- Um mögliche Verfärbungen zu vermeiden, empfehlen wir, dem Gericht keinen Safran, Curry oder andere färbende Gewürze beizugeben. Verfärbungen beeinträchtigen nicht die Leistung des Produkts und fallen nicht unter die Tupperware-Garantie.
- Wenn der Behälter direkt als Teller verwendet wird, kann dies zu Kratzern im Behälter führen. Kratzer beeinträchtigen nicht die Produktleistung und fallen nicht unter die Tupperware-Garantie.
- Lassen Sie mögliche Speisereste erst abkühlen, ehe Sie den Deckel auf den Behälter legen und im Kühlschrank aufbewahren. Wenn Sie Reste aufwärmen möchten, fügen Sie etwas Wasser hinzu. Stellen Sie das Produkt mit Deckel in die Mikrowelle und erwärmen Sie die Speisereste maximal 3 Minuten bei 600 Watt. Falls ein längeres Erhitzen notwendig sein sollte, rühren Sie die Zutaten zwischendurch um, damit sie gleichmäßig erhitzt werden.
- Spülen Sie das Produkt nach der Verwendung mit kaltem Wasser ab, um intensive Speisegerüche oder Verfärbungen zu minimieren. Alle Teile sind spülmaschinengeeignet.
- Verwenden Sie zum Vermischen der Zutaten, zum Servieren der Speisen und zum Reinigen des Produktes keine scheuernden oder scharfkantigen Küchenutensilien.
- Dieses Produkt ist ausschließlich für die Verwendung in der Mikrowelle vorgesehen. Verwenden Sie es nicht auf dem Herd, im Backofen oder auf bzw. unter dem Grill. Stellen Sie bei Mikrowellen-Kombigeräten mit Backofen sicher, dass sich das Programm für Backofen oder Grill nicht automatisch aktiviert.

Tupperware-Garantie

Der Tupperware® **Micro Healthy Delight** unterliegt der Tupperware-Garantie (Deutschland). In Österreich und der Schweiz gilt die zeitlich nahezu unbegrenzte Langzeit-Garantie. Produkte bzw. Einzelteile mit Materialfehlern oder Fabrikationsmängeln können Sie mit Hilfe Ihres PartyManagers jederzeit im Rahmen dieser Garantie unter Vorlage Ihres vollständig ausgefüllten Bestellscheins kostenlos ersetzen lassen.

www.tupperware.de www.tupperware.at www.tupperware.be www.tupperware.ch

Bedankt dat u hebt gekozen voor de Tupperware® **Micro Delight**. Met dit product kunt u maaltijden zoals een frittata met groenten, papillotten met vetarme ingrediënten of eenpansgerechten bereiden in de magnetron.

MIN. 0 °C MAX. 650 W gedurende 10 min
MAX. 120 °C MAX. 900 W gedurende 5 min



Tupperware®

Preserving your future

Gebruik een vaatwasprogramma op lage temperatuur om energie te besparen en het milieu te beschermen.

Kookinstructies:

- Leg de ingrediënten in de bodem en doe hem niet te vol. We raden u aan om de voedingsmiddelen in gelijke stukken te snijden voor een gelijkmatig kookproces.
- Plaats het deksel op de basis en zorg ervoor dat het geribbelde patroon op het deksel en de handvaten van de basis gealigneerd zijn.
- Zet de Micro Delight met het deksel erop in de magnetron op 650 watt gedurende max. 10 minuten OF op max. 900 watt gedurende max. 5 minuten. Raadpleeg de TW-recepten voor de aanbevolen kooktijden en wattages. Voor betere resultaten raden we u aan om een normaal vermogen (650 watt of een vermogen van 50% als dit zo wordt aangegeven op uw magnetron) te gebruiken. Als u deze aanbevelingen niet volgt, kan uw product beschadigd raken.
- Haal uw Micro Delight voorzichtig uit uw magnetron door hem met beide handen goed vast te houden aan de handgrepen. We raden u aan om ovenwanten te gebruiken.
- Houd altijd een rusttijd van 2 minuten aan.
- U kunt uw bereiding gemakkelijk serveren met behulp van de Tupperware® Silicone Spatel.

Lees deze voorzorgsmaatregelen voor uw veiligheid aandachtig door.

- Zorg dat u uw nieuwe product altijd afwast voordat u het voor het eerst gebruikt.
- Respecteer de kookrichtlijnen in deze handleiding.
- Gebruik geen room, boter of andere vetstof in de Micro Delight om witte vlekken te vermijden. Bij het gebruik van vette ingrediënten zoals ham, kaas, olijven enz. raden we u aan om uw magnetron in te stellen op een laag vermogen en eieren of sappige groenten toe te voegen om (witte) vlekken op uw product te vermijden. Witte vlekken hebben geen invloed op de prestaties van het product, maar vallen niet onder de garantie van Tupperware.
- Raadpleeg altijd het instructieboekje van uw magnetronproducent voor het juiste gebruik van het product. Als u een draaiplateau hebt, controleer dan of de Micro Delight daarop past EN of het draaiplateau goed ronddraait.
- De Tupperware® Micro Delight is veilig voor voedseltemperaturen van 0-120 °C. Hij is niet geschikt voor de diepvriezer. Gebruik hem niet om voedsel op hogere temperaturen te koken.
- Zet de Micro Delight niet langer dan 10 minuten op 650 watt in de magnetron. Laat het product en de magnetron afkoelen voordat u ze opnieuw gebruikt.
- De inhoud is heet na het koken. Gebruik beide handen en draag ovenwanten om de Micro Delight uit de magnetron te halen.
- Beweeg het deksel altijd van u weg zodat de stoom uw vingers niet kan verbranden.
- Om vlekken te vermijden, raden we u aan om geen kleurende kruiden aan de bereiding toe te voegen voordat u de Micro Delight in de magnetron zet. Vlekken hebben geen invloed op de prestaties van het product, maar vallen niet onder de garantie van Tupperware.
- Van de bodem eten kan krassen maken op uw product. Krassen hebben geen invloed op de prestaties van het product, maar vallen niet onder de garantie van Tupperware.
- Laat voedsel afkoelen zonder deksel. Plaats het deksel daarna op de Micro Delight en zet hem in uw koelkast. Voeg een beetje water toe, zet het product met het deksel erop in de magnetron en verhit het gedurende max. 3 minuten op max. 650 watt om uw voedsel op te warmen. Stop en roer indien nodig voordat u extra kooktijd toevoegt voor een gelijkmatige opwarming.
- Spoel de bodem altijd onmiddellijk na gebruik in koud water om sterke voedselgeuren of vlekken te vermijden. Alle onderdelen mogen in de vaatwasmachine.
- Gebruik geen schurend of scherp keukengerei om te mixen, te reinigen of te serveren.
- De Micro Delight mag uitsluitend in de magnetron worden gebruikt. Gebruik hem niet op het fornuis, in een gewone oven of onder de grill.

Tupperware-kwaliteitsgarantie

De Tupperware® Micro Delight valt onder dezelfde kwaliteitsgarantie als alle andere Tupperware®-producten, wat wil zeggen dat een door Tupperware vervaardigd product wordt vervangen in geval van productie- of materiaalfouten, bij normaal huishoudelijk gebruik en volgens de richtlijnen.

www.tupperware.be www.tupperware.nl

Grazie per aver scelto **Micro In Forma** di Tupperware®. Questo prodotto vi consentirà di preparare fritte con verdure, piatti al cartoccio con basso contenuto di grassi, o ricette "in un unico prodotto" da cuocere nel forno a microonde.

MIN 0 °C MAX 650W per 10 min.
MAX 120 °C MAX 900W per 5 min.



Tupperware®

Preserving your future

Per risparmiare energia e proteggere l'ambiente utilizzare un programma a bassa temperatura della lavastoviglie.

Istruzioni per la cottura

- Posizionate gli ingredienti sulla base senza riempirla eccessivamente. Per ottenere una cottura uniforme, si consiglia di tagliare i cibi in pezzi di dimensioni simili.
- Posizionate il coperchio sulla base, assicurandovi che le scanalature presenti sulla superficie delle impugnature del coperchio e quelle della base siano correttamente allineate.
- Posizionate Micro In Forma nel forno con il coperchio a 650 watt per non più di 10 min. o a una potenza massima di 900 watt per non più di 5 min. Per l'impostazione del tempo e della potenza, si consiglia di leggere le linee guida riportate nelle ricette Tupperware. Per un risultato ottimale, utilizzate potenze medie (650 watt o una potenza ridotta del 50%, se così indicato sul forno a microonde). Il mancato rispetto di tali istruzioni può danneggiare il prodotto.
- Rimuovete con cautela Micro In Forma dal microonde, tenendo saldamente le impugnature con entrambe le mani. Si consiglia di indossare guanti da forno.
- Rispettate sempre un tempo di riposo di almeno 2 min.
- Sarà possibile sformare facilmente la ricetta grazie a Spatola in Silicone Tecna.

Indicazioni precauzionali per una maggiore soddisfazione e sicurezza

- Lavate con cura il nuovo prodotto prima dell'uso.
- Seguite le indicazioni di cottura contenute nel presente opuscolo.
- Per evitare macchie bianche, prestate attenzione a non usare panna, burro o qualsiasi altro tipo di materia grassa in Micro In Forma. Quando si utilizzano ingredienti ad alto contenuto di grassi quali prosciutto, formaggio, olive ecc., si consiglia di regolare il microonde a basse temperature e di aggiungere uova o verdure acquose per evitare che appaiano puntini bianchi o altre macchie sul prodotto. Le macchie bianche non compromettono la funzionalità del prodotto e non sono coperte dalla garanzia Tupperware.
- Consultate il manuale di istruzioni del microonde per assicurare un uso appropriato del prodotto. Se il microonde è dotato di piatto rotante, verificate che Micro In Forma appoggi correttamente sullo stesso e che giri normalmente.
- Micro In Forma è consigliato per un uso a temperature comprese tra 0 °C e 120 °C. Non utilizzate in freezer. Non cucinate gli alimenti a temperature superiori.
- Non utilizzate nel microonde per più di 10 min. per volta a 650 watt. Lasciate raffreddare il prodotto e il microonde prima di riutilizzarli.
- Dopo la cottura, il contenuto risulterà molto caldo. Per l'estrazione dal forno a microonde, indossate guanti da forno e utilizzate entrambe le mani.
- Sollevate sempre il coperchio tenendolo lontano e non rivolto verso il viso, in modo da far fuoriuscire il vapore e non scottarvi le dita.
- Per evitare di macchiare il prodotto, è consigliabile non aggiungere zafferano, curry o altre spezie coloranti prima di inserire Micro In Forma nel microonde. Le macchie non compromettono la funzionalità del prodotto e non sono coperte dalla garanzia Tupperware.
- Mangiare direttamente dalla base può causare graffi al prodotto. I graffi non ne compromettono il funzionamento e non sono coperti dalla garanzia Tupperware.
- Lasciate raffreddare gli alimenti senza coperchio, quindi coprite e riponete in frigorifero. Se desiderate riscaldare il cibo in un secondo momento, aggiungete un po' d'acqua e riscaldate nel microonde con il coperchio a una temperatura massima di 650 watt per non oltre 3 min. consecutivi. Se necessario, interrompete momentaneamente la fase di riscaldamento e mescolate gli alimenti prima di proseguire per assicurare un risultato uniforme.
- Per evitare forti odori o macchie di cibo, risciacquate sempre il contenitore in acqua fredda subito dopo l'uso. Tutti i componenti possono essere lavati in lavastoviglie.
- Non utilizzate utensili abrasivi o appuntiti per mescolare, pulire o servire.
- Utilizzate Micro In Forma esclusivamente nel forno a microonde; non utilizzatelo sui fornelli, in un forno tradizionale o al grill.

Garanzia di qualità Tupperware

Micro In Forma di Tupperware® è coperto dalla stessa garanzia di qualità di tutti i prodotti Tupperware®, che assicura la sostituzione in caso di difetti riscontrati nel materiale o nella fabbricazione purché il prodotto sia stato impiegato conformemente alle istruzioni e nel normale uso domestico.

www.tupperware.it

www.tupperware.ch

Gracias por elegir el **Micro Delicia** de Tupperware®. Este producto le permitirá preparar comidas como papillotes con bajo contenido en grasas o recetas a base de verduras y huevo preparadas en un solo recipiente para la cocción en el microondas.

MIN. 0 °C MAX. 650 W durante 10 min
MAX. 120 °C MAX. 900 W durante 5 min



Tupperware®

Preserving your future

Utilice un programa de baja temperatura en su lavavajillas para ahorrar electricidad y proteger el medio ambiente.

Instrucciones de preparación:

- Coloque los ingredientes en la base sin llenarla en exceso. Recomendamos cortar los ingredientes con tamaños similares para lograr una cocción uniforme.
- Coloque la tapa sobre la base y asegúrese de que los diseños estriados de ambos componentes están correctamente alineados y quedan bien acoplados.
- Coloque el producto tapado en el microondas a 650 vatios durante un tiempo máximo de 10 minutos o a un máximo de 900 vatios durante un tiempo que no debe superar los 5 minutos. Consulte las condiciones recomendadas de tiempo y potencia definidas en las recetas de Tupperware. Para obtener los mejores resultados, recomendamos utilizar niveles de potencia medios (650 vatios o un 50 % de potencia, si así aparece indicado en su microondas). El producto podría sufrir daños si no se siguen estas recomendaciones.
- Retire con cuidado el Micro Delicia del microondas sujetándolo con ambas manos en las asas. Recomendamos el uso de guantes de horno.
- Deje siempre un tiempo de reposo de dos minutos.
- Puede servir fácilmente los alimentos preparados con ayuda de la Espátula de Silicona.

Para su satisfacción y seguridad, tome estas precauciones:

- Asegúrese siempre de lavar el producto antes de su primer uso.
- Siga las instrucciones de preparación que se incluyen en este folleto.
- Para evitar la formación de puntos blancos, no utilice nata, mantequilla ni ningún otro tipo de grasa cuando cocine con el Micro Delicia. Cuando utilice ingredientes grasos, como jamón, queso, aceitunas, etc., le recomendamos que ajuste su microondas a niveles de potencia bajos y que añada huevos o verduras que suelten jugo para evitar la formación de puntos blancos o manchas en su producto. Estos puntos blancos no afectarían al funcionamiento del producto y no están cubiertos por la garantía de Tupperware.
- Recorra siempre al manual de instrucciones del fabricante de su microondas para utilizar el producto de forma adecuada. Si tiene una bandeja giratoria, asegúrese de que el Micro Delicia se adapta a ella y que gira correctamente.
- El Micro Delicia de Tupperware® es apto para temperaturas entre 0 °C y 120 °C. No lo utilice en el congelador. No lo utilice para cocinar alimentos a temperaturas superiores.
- No lo utilice en el microondas durante más de 10 minutos seguidos a 650 vatios. Deje que tanto el producto como el horno microondas se enfríen antes de volver a utilizarlos.
- El contenido del recipiente estará caliente después de su preparación. Utilice las dos manos y guantes de cocina para retirarlo del microondas.
- Retire siempre la tapa de forma que el vapor no le afecte directamente.
- Para evitar la formación de manchas, recomendamos no añadir especias colorantes a los alimentos antes de colocar el Micro Delicia en el microondas. Estas manchas no afectarían al funcionamiento del producto y no están cubiertas por la garantía de Tupperware.
- Pueden aparecer arañazos en la base si se utiliza como plato para comer. Estos arañazos no afectarían al funcionamiento del producto y no están cubiertas por la garantía de Tupperware.
- Deje que los alimentos se enfríen antes de volver a colocar la tapa y guardar el producto en la nevera. Para recalentar su comida, añada una pequeña cantidad de agua, coloque el producto tapado en el microondas y recaliente a una potencia máxima de 650 vatios durante un tiempo máximo de 3 minutos seguidos. Si fuera necesario, detenga la cocción y remueva antes de añadir más tiempo de preparación para garantizar un calentamiento uniforme.
- Para ayudar a evitar manchas u olores fuertes de alimentos, aclare siempre el recipiente con agua fría inmediatamente después de cada uso. Todos los componentes son aptos para el lavavajillas.
- No utilice utensilios abrasivos o afilados para mezclar, limpiar o servir.
- El Micro Delicia solo se puede utilizar en el microondas; no lo utilice en la placa de cocina, en un horno convencional, ni en una parrilla.

Garantía de calidad de Tupperware

Micro Delicia de Tupperware® ofrece la misma Garantía de calidad que el resto de los productos de Tupperware®. Esta garantía asegura la sustitución de cualquier producto fabricado por Tupperware si presenta algún defecto de fabricación o de material que se haya detectado durante su uso según las indicaciones previstas y para los fines domésticos habituales.

www.tupperware.es

Agradecemos a sua preferência pelo Tupperware® **Micro Healthy Delight**. Este produto permite-lhe preparar refeições como omeletes de vegetais, receitas “em papilote” utilizando ingredientes com baixo teor em gordura ou receitas de tipo estufado no forno de micro-ondas.

MIN. 0 °C MAX 650W durante 10 min
MAX. 120 °C MAX 900W durante 5 min



Tupperware®

Preserving your future

Utilize um programa de temperatura baixa na máquina de lavar louça para poupar energia e proteger o ambiente.

Orientações de confeção:

- Coloque os ingredientes na base, sem encher demasiado o recipiente. Recomendamos que os alimentos sejam cortados em pedaços de dimensões semelhantes, para assegurar uma cozedura uniforme.
- Coloque a tampa sobre a base, e certifique-se, que a tampa e a base estão corretamente alinhados.
- Coloque o Micro Healthy Delight no forno de micro-ondas a 650 watt durante 10 máx OU no 900 watt durante 5 máx. Consulte os tempos e intensidade recomendados nas receitas TW. Para os melhores resultados, recomendamos a utilização de níveis de potência médios (650 watt ou 50% da potência se estiver indicado desta forma no seu micro-ondas). Não respeitar essas recomendações poderá danificar o seu produto.
- Retire o Micro Healthy Delight cuidadosamente do forno de micro-ondas, segurando com as duas mãos nas pegas. Recomendamos que utilize pegas de cozinha.
- Deixe sempre repousar durante 2 minutos.
- Pode facilmente servir o seu cozinhado utilizando a espátula de silicone Tupperware® KPT.

Para sua satisfação e segurança, siga estas precauções:

- Lave sempre o seu novo produto antes da primeira utilização.
- Siga as orientações de cozedura incluídas neste folheto.
- Para evitar manchas brancas, evite cozinhar receitas no Micro Healthy Delight que contenham natas, manteiga ou qualquer outra gordura. Ao utilizar ingredientes gordurosos, como fiambre, queijo, azeitonas, etc., recomendamos que ajuste a potência do seu micro-ondas para níveis mais baixos, adicionando ovos ou vegetais com teor elevado de água, de modo a evitar a formação de manchas brancas ou descolorações do seu produto. As manchas brancas não afetam o desempenho do produto e não se encontram cobertas pela garantia Tupperware.
- Consulte sempre o manual de instruções do fabricante do seu micro-ondas para uma utilização apropriada. Se possui um prato giratório, certifique-se de que o Micro Healthy Delight cabe nele e que o prato giratório gira livremente.
- O Tupperware® Micro Healthy Delight é seguro para temperaturas de alimentos de 0°C a 120°C. Não utilize no congelador. Não utilize para cozinhar alimentos a temperaturas superiores.
- Não utilize no micro-ondas durante mais de 10 minutos de cada vez a 650 watt. Deixe o produto e o micro-ondas arrefecerem antes de voltar a utilizá-los.
- O conteúdo estará quente depois de sair do micro-ondas. Utilize ambas as mãos e pegas de cozinha para retirar o recipiente do micro-ondas.
- Tire sempre a tampa afastada de si, para que o vapor não queime os seus dedos.
- Para evitar a formação de manchas, recomendamos que evite adicionar especiarias coloridas aos preparados antes de colocar o Micro Healthy Delight no micro-ondas. As manchas não afetam o desempenho do produto e não estão cobertas pela garantia Tupperware.
- Comer diretamente a partir da base pode riscar o seu produto. Os riscos não afetam o desempenho do produto e não estão cobertos pela Garantia Tupperware.
- Aguarde que o conteúdo arrefeça com a tampa tirada, antes de voltar a tapar para guardar no frigorífico. Se quiser reaquecer os alimentos, adicione um pouco de água e coloque o produto tapado no micro-ondas, a uma potência máxima de 650 watt durante, 3 minutos no máximo de cada vez. Caso seja necessário, interrompa o aquecimento para mexer, adicionando um tempo extra para assegurar um aquecimento homogéneo.
- Para ajudar a evitar cheiros fortes ou manchas causados pelos alimentos, passe sempre o recipiente por água fria imediatamente depois de o utilizar. Todos os componentes podem ser lavados na máquina de lavar louça.
- Não utilize utensílios abrasivos ou afiados para misturar, limpar ou servir.
- O Micro Micro Healthy Delight destina-se a ser utilizado apenas no micro-ondas; não o utilize nos bicos do fogão, num forno convencional ou na função de grill.

Garantia de Qualidade Tupperware

O Tupperware® Micro Healthy Delight tem a mesma Garantia de Qualidade de todos os produtos Tupperware®, a qual assegura a substituição de qualquer produto Tupperware que apresentar defeitos decorrentes de falhas de fabrico ou nos materiais, quando o produto é utilizado de acordo com as instruções e em uso doméstico normal.

www.tupperware.pt

Tak, fordi du har valgt Tupperware® **Micro Healthy Delight**. Dette produkt giver dig mulighed for at tilberede måltider såsom frittata med grøntsager, pakker med fedtfattige ingredienser eller sammenkogte retter i mikrobølgeovnen.

MIN. 0 °C
MAX. 120 °C

MAX. 650W i 10 min.
MAX. 900W i 5 min.



Tupperware®

Preserving your future

Brug et lavtemperaturprogram på din opvaskemaskine for at spare energi og for at beskytte miljøet.

Tilberedningsanvisninger:

- Kom ingredienserne i underdelen uden at fylde den helt op. Vi anbefaler, at du skærer ingredienserne i samme størrelse for ensartet tilberedning.
- Sæt låget på underdelen, og sørg for, at mønsteret på låget flugter med mønsteret på underdelens håndtag.
- Sæt Micro Healthy Delight med låget på i mikrobølgeovnen ved 650 W i højst 10 min. ELLER ved maks. 900 W i højst 5 min. Der henvises til de anbefalede tids- og effektindstillinger, som er angivet i TW-opskrifterne. For bedre resultater anbefaler vi, at du bruger et mellemhøjt effektniveau (650 W eller 50 % effekt, hvis dette er angivet på din mikrobølgeovn). Det kan beskadige produktet, hvis du ikke følger disse anbefalinger.
- Tag forsigtigt Micro Healthy Delight ud af mikrobølgeovnen ved at holde den med begge hænder placeret på grebene. Vi anbefaler, at du bruger ovnhandsker.
- Husk altid en hviletid på 2 minutter.
- Du kan nemt servere din ret ved hjælp af Tupperware®'s Dejskraber.

Af hensyn til din sikkerhed og for at opnå bedst mulige resultater bør du følge disse anbefalinger:

- Vask altid et nyt produkt, før du bruger det første gang.
- Følg de tilberedningsanvisninger, der er angivet i denne brochure.
- For at undgå hvide pletter bør du ikke tilberede retter i Micro Healthy Delight, der indeholder fløde, smør eller andre fedtstoffer. Når du bruger fedtholdige ingredienser såsom skinke, ost, oliven osv., anbefaler vi, at du indstiller mikrobølgeovnen til et lavt effektniveau og tilføjer æg eller saftige grøntsager for at undgå hvide pletter eller misfarvning af produktet. Hvide pletter vil ikke påvirke produktets ydeevne og er ikke dækket af Tupperwares garanti.
- Følg altid brugsanvisningen til din mikrobølgeovn for korrekt anvendelse. Hvis der er en drejetallerken i mikrobølgeovnen, skal du sikre dig, at Micro Healthy Delight passer på den, OG at den kan dreje ubesværet rundt.
- Tupperware® Micro Healthy Delight kan anvendes til fødevarer med en temperatur på mellem 0-120 °C. Må ikke anvendes i fryseren. Må ikke anvendes til tilberedning af mad ved højere temperaturer.
- Må ikke bruges i mikrobølgeovnen i mere end 10 min. ad gangen ved 650 W. Produktet og mikrobølgeovnen skal afkøle, før de bruges igen.
- Indholdet vil være meget varmt efter tilberedningen. Brug begge hænder og ovnhandsker eller grydelapper, når du tager beholderen ud af mikrobølgeovnen.
- Fjern altid låget væk fra dig selv, så dampen ikke brænder dine fingre.
- For at undgå pletter og misfarvning anbefaler vi, at du ikke tilsætter farvende krydderier, inden du sætter Micro Healthy Delight i mikrobølgeovnen. Pletter og misfarvning vil ikke påvirke produktets ydeevne og er ikke dækket af Tupperwares garanti.
- Hvis du spiser fra underdelen, kan det forårsage ridser på produktet. Ridser påvirker ikke produktets ydeevne og er ikke dækket af Tupperwares garanti.
- Hvis du har madrester, kan du afkøle dem uden låget og derefter sætte låget på og stille dem i køleskabet. Hvis du ønsker at genopvarme din mad senere, tilføjes en smule vand, produktet sættes med låget på i mikrobølgeovnen, og maden genopvarmes ved maks. 650 W i maks. 3 min. ad gangen. Om nødvendigt kan du stoppe mikrobølgeovnen og røre rundt i retten, før du genopvarmer yderligere for at sikre ensartet genopvarmning.
- Skyl altid beholderen med koldt vand umiddelbart efter brug, så du forhindrer stærk madlugt, pletter og misfarvning. Alle enkeltdele kan vaskes i opvaskemaskine.
- Brug ikke redskaber, der er skarpe eller kan ridse, til at blande, rengøre og servere.
- Micro Healthy Delight er kun beregnet til brug i mikrobølgeovn. Den må ikke anvendes på komfuret, i en almindelig ovn eller på en grill.

Tupperwares kvalitetsgaranti

Tupperware® Micro Healthy Delight er omfattet af samme kvalitetsgaranti som alle andre Tupperware®-produkter. Garantien dækker udskiftning, hvis der opstår fejl som følge af materiale- eller fabrikationsfejl på et Tupperware-fremstillet produkt, når det anvendes i overensstemmelse med vejledningen og til normal brug i husholdningen.

www.tupperware.dk

Tack för att du valt **Micro Healthy Delight** från Tupperware®. Med den här produkten kan du laga rätter som frittata med grönsaker, krytten med fettsnåla ingredienser och grytor i mikrovågsugnen.

MIN 0 °C
MAX 120 °C

MAX. 650W i 10 min.
MAX. 900W i 5 min.



Tupperware®

Preserving your future

Spara energi och skydda miljön genom att använda ett maskindiskprogram med låg temperatur.

Tillagning:

- Lägg ingredienserna i behållaren utan att fylla på för mycket. Vi rekommenderar att du skär livsmedlen i lika stora bitar för jämnare tillagning.
- Placera locket på behållaren och se till att lockets mönster är i linje med mönstret på underdelens handtag.
- Stäng locket och sätt Micro Healthy Delight i mikrovågsugnen på 650 watt i högst 10 minuter ELLER på högst 900 watt i högst 5 minuter. Följ de rekommenderade tillagningsanvisningarna i Tupperwares recept. För bättre resultat rekommenderar vi medeleffekter (650 watt eller 50 % av effekten om detta står angivet på mikrovågsugnen). Om dessa rekommendationer inte följs kan det uppstå skador på produkten.
- Ta sedan försiktigt ut Micro Healthy Delight ur mikrovågsugnen. Håll en hand på vardera handtag. Vi rekommenderar användning av grytlappar.
- Låt alltid maten stå och vila i minst två minuter.
- Du kan enkelt servera din maträtt med hjälp av Tupperware® Degskrapa

Med följande anvisningar får du ut mesta möjliga av produkten på ett säkert sätt:

- Diska alltid din nya produkt före det första användningstillfället.
- Följ riktlinjerna för tillagning i de här bruksanvisningarna.
- Undvik vita fläckar genom att inte tillaga rätter med grädde, smör eller annat fett i Micro Healthy Delight. När du använder fettrika ingredienser som skinka, ost, oliver etc, rekommenderar vi att du tillagar maten på låg effekt och tillsätter ägg eller saftiga grönsaker i receptet för att undvika vita fläckar och missfärgningar i produkten. Vita fläckar påverkar inte produktens funktion och omfattas inte av Tupperwares garanti.
- Följ alltid bruksanvisningen för din mikrovågsugn. Om plattan i mikrovågsugnen är roterbar ska du kontrollera att Micro Healthy Delight får plats på den OCH att plattan roterar fritt.
- Tupperware® Micro Healthy Delight är säker att använda för livsmedelstemperaturer på 0–120 °C. Använd inte i frysen. Använd inte för att tillaga livsmedel på högre temperaturer.
- Använd inte i mikrovågsugnen i över 10 minuter på 650 watt åt gången. Låt både produkten och mikrovågsugnen svalna innan du använder dem igen.
- Innehållet är mycket varmt efter tillagning. Använd båda händer och grytlappar när du tar ut produkten ur mikrovågsugnen.
- Lyft alltid locket i riktning bort från dig så att du inte bränner fingrarna på ångan.
- För att undvika fläckar i Micro Healthy Delight rekommenderar vi att du inte tillsätter färgade kryddor i maten innan tillagning i mikrovågsugn. Fläckar påverkar inte produktens funktion och omfattas inte av Tupperwares garanti.
- Om du äter direkt ur behållaren kan produkten repas. Repor påverkar inte produktens funktion och omfattas inte av Tupperwares garanti.
- Om du har matrester över kan du låta dem svalna utan lock, och sedan sätta på locket och ställa in dem i kylan. Om du vill värma din mat vid ett senare tillfälle ska du tillsätta lite vatten och värma under lock på max. 650 watt i max. 3 minuter åt gången. Rör om innan du värmer upp maten ytterligare så att den värms upp jämnt.
- Förebygg stark matlukt och fläckar genom att alltid skölja behållaren med kallt vatten direkt efter användning. Alla komponenter kan diskas i maskin.
- Använd inte vassa redskap eller redskap som kan orsaka repor när du blandar i, rengör eller serverar ur produkten.
- Micro Healthy Delight ska endast användas i mikrovågsugn. Den får inte användas på spisen, i vanlig ugn eller under grillen.

Tupperwares kvalitetsgaranti

Tupperware® Micro Healthy Delight omfattas av samma kvalitetsgaranti som alla produkter från Tupperware®. Detta innebär att du får en ny produkt om en Tupperware-tillverkad produkt uppvisar material- eller tillverkningsfel vid normalt hushållsbruk på anvisat sätt.

www.tupperware.se

Takk for at du valgte Tupperware® **Micro Healthy Delight**. Med dette produktet kan du tilberede retter som frittata med grønnsaker, wraps med magre ingredienser eller gryteretter i mikrobølgeovnen.

MIN. 0 °C

MAKS. 650W i 10 min

MAKS. 120 °C

MAKS. 900W i 5 min



Tupperware®

Preserving your future

Bruk et lavtemperaturprogram på oppvaskmaskinen for å spare energi og beskytte miljøet.

Tilberedningsanvisning:

- Legg ingrediensene i underdelen uten å overfylle den. Vi anbefaler å skjære opp matvarene i like store deler for jevn tilberedning.
- Sett lokket på underdelen og sørg for at mønsteret på lokket er i lik linje med mønsteret på underdelens håndtak.
- Sett Micro Healthy Delight med lokket på i mikrobølgeovnen på 650 watt i maksimalt 10 min. ELLER på maks. 900 i maksimalt 5 min. Se anbefalte tidsrom og effektinnstillinger i Tupperware-opskriftene. Vi anbefaler å bruke middels effektnivå (650 watt eller 50 % effekt hvis det er angitt på mikrobølgeovnen). Produktet kan bli skadet hvis du ikke følger anbefalingene.
- Ta Micro Healthy Delight forsiktig ut av mikrobølgeovnen ved å holde den med begge hender i håndtakene. Vi anbefaler å bruke grytepotter.
- La alltid maten hvile i 2 min.
- Du kan enkelt servere den ferdige retten med Tupperware® KPT Slikkepott.

Følg disse forholdsreglene av hensyn til sikkerheten og for å oppnå godt resultat:

- Vask alltid det nye produktet før det brukes første gang.
- Følg tilberedningsveiledningen i dette heftet.
- Unngå å lage mat med fløte, smør eller annet fett i Micro Healthy Delight, for å unngå hvite flekker. Ved bruk av fettholdige ingredienser som skinke, ost, oliven osv. anbefaler vi å stille inn mikrobølgeovnen på lav effekt, og å tilsette egg eller saftige grønnsaker for å unngå hvite flekker på produktet. Hvite flekker påvirker ikke produktets funksjon, og dekkes ikke av Tupperwares garanti.
- Følg alltid bruksanvisningen for mikrobølgeovnen. Hvis mikrobølgeovnen har dreieplate, må du kontrollere at Micro Healthy Delight passer i ovnen OG at dreieplaten roterer fritt.
- Tupperware® Micro Healthy Delight kan brukes ved mattemperaturer på 0 °C til 120 °C. Må ikke fryses. Kok ikke mat ved høyere temperaturer.
- Må ikke brukes i mikrobølgeovn i mer enn 10 min. ved 650 watt om gangen. La produktet og mikrobølgeovnen kjøles ned før de brukes igjen.
- Innholdet er varmt etter koking. Bruk begge hender og grytepotter når produktet tas ut av mikrobølgeovnen.
- Fjern alltid lokket bort fra deg så dampen ikke brenner fingrene dine.
- For å unngå flekker anbefaler vi å unngå krydder som avgir farge i tilberedningen før Micro Healthy Delight plasseres i mikrobølgeovnen. Flekker påvirker ikke produktets funksjon, og dekkes ikke av Tupperwares garanti.
- Hvis du spiser maten rett fra underdelen, kan produktet få riper. Riper påvirker ikke produktets funksjon, og dekkes ikke av Tupperwares garanti.
- La maten kjøles ned med lokket av før du setter på lokket og setter maten i kjøleskapet. Hvis du vil varme opp maten igjen, tilsetter du litt vann og varmer opp med lokket på ved maks. 650 watt i maks. 3 min. om gangen. Stopp om nødvendig oppvarmingen og rør om før du forlenger oppvarmingstiden, for å sikre jevn oppvarming.
- Skyll alltid beholderen i kaldt vann umiddelbart etter bruk for å unngå sterk matlukt og flekker. Alle delene tåler oppvaskmaskin.
- Bruk ikke slipende eller skarpe redskaper til å blande, rengjøre eller servere.
- Micro Healthy Delight er kun ment for bruk i mikrobølgeovn. Den må ikke brukes på komfyr, i vanlig stekeovn eller under grillelement.

Tupperware kvalitetsgaranti

Tupperware® Micro Healthy Delight har samme kvalitetsgaranti som alle produkter fra Tupperware®. Produkter fremstilt av Tupperware erstattes hvis det forekommer material- eller produksjonsfeil på produktet ved bruk i henhold til bruksanvisningen og til normal husholdningsbruk.

www.tupperware.no

Kiitos, että valitsit Tupperware® **Micro Healthy Delight** -astian. Sen avulla voit valmistaa kasvisfrittatan, vähärasvaisten taikinakääröjen tai pataruokien kaltaisia aterioita mikroaaltouunissa.

MIN. 0 °C
MAKS. 120 °C

MAKS. 650W 10 min. ajan
MAKS. 900W 5 min. ajan

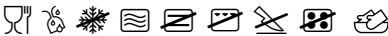

Tupperware®

Preserving your future

Käytä astianpesukoneessa alhaista pesulämpötilaa energian säästämiseksi ja ympäristön suojelemiseksi.

Ruoanvalmistusohjeet:

- Laita valmistusaineet astiaan, älä täytä liikaa. Suosittelemme elintrvikkeiden leikkaamista samankokoisiksi paloiksi tasaisen kypsentämisen varmistamiseksi.
- Laita kansi astian päälle ja varmista, että kannen kuvio kohdistuu alaosan kahvassa olevaan kuvioon.
- Pane peitetty Micro Healthy Delight -astia mikroaaltouuniin 650 watin teholla enintään 10 minuutin ajaksi TAI enintään 900 watin teholla enintään 5 minuutin ajaksi. Katso aika- ja tehosuositukset Tupperwaren resepteistä. Paremmän tuloksen saavuttamiseksi suosittelemme keskitehotason käyttämistä (650 wattia tai 50 % teho, jos teho on ilmoitettu mikroaaltouunissasi näin). Näiden ohjeiden noudattamatta jättäminen voi vahingoittaa tuotetta.
- Poista Micro Healthy Delight -astia varovasti mikroaaltouunista pitämällä molemmin käsin tukevasti kiinni kahvoista. Suosittelemme uunikintaiden käyttämistä.
- Odota aina vähintään 2 minuuttia.
- Voit tarjoilla aterian helposti astiasta Tupperware® Kaapimen avulla.

Noudata turvallisuutesi ja tyytyväisyytesi varmistamiseksi seuraavia ohjeita:

- Uusi tuote on aina pestävä ennen ensimmäistä käyttöä.
- Käytä tämän esitteen mukaisia valmistusohjeita.
- Voit välttää valkoisten läiskien muodostumisen, kun et valmista Micro Healthy Delight -astiassa kermaa, voita tai muita rasvoja sisältäviä ruokia. Jos käytät rasvaisia ainesosia, kuten kinkkua, juustoa tai oliiveja, suosittelemme alhaisten tehotasojen käyttämistä mikroaaltouunissa sekä kananmunien ja vesipitoisten kasvien lisäämistä valkoisten läiskien tai värjäntymisien estämiseksi. Valkoiset läiskät eivät vaikuta tuotteen toimintaan, eikä Tupperwaren takuu kata niitä.
- Noudata aina mikroaaltouunisi käyttöohjeita. Jos mikroaaltouunissa on pyörivä alusta, varmista että Micro Healthy Delight -astia mahtuu sille JA että alusta pyörii oikein.
- Tupperware® Micro Healthy Delight -astia on elinraviketurvallinen 0–120 °C:n lämpötiloissa. Älä käytä pakastimessa. Älä kypsennä ruokia korkeammassa lämpötilassa.
- Käytä mikroaaltouunia kerrallaan enintään 10 minuutin ajan 650 watin teholla. Anna tuotteen ja mikroaaltouunin jäähtyä ennen seuraavaa käyttöä.
- Sisältö on kuumaa valmistuksen jälkeen. Käytä molempia käsiä ja uunikintaita, kun poistat astian mikroaaltouunista.
- Poista kansi aina itsestäsi pois päin niin, että höyry ei polta sormia.
- Värjäntymisen tai läikkien välttämiseksi, ei ole suositeltavaa käyttää värjääviä mausteita ennen Micro Healthy Delight -astian asettamista mikroaaltouuniin. Värjäntyminen ei vaikuta tuotteen toimintaan, eikä Tupperwaren takuu kata sitä.
- Mikäli syöt astiasta, se saattaa naarmuttaa tuotetta. Naarmut eivät vaikuta tuotteen toimintaan, eikä Tupperwaren takuu kata niitä.
- Mikäli ruokaa jää jäljelle, anna sen jäähtyä astiassa ilman kantta, laita sen jälkeen kansi päälle ja tuote jääkaappiin. Jos haluat lämmittää ruokasi uudelleen, lisää hieman vettä, aseta astia kansi päällä mikroaaltouuniin ja lämmitä enintään 650 W:n teholla enintään 3 minuutin ajan. Varmista tasainen uudelleenlämmitys pysäyttämällä lämmitys ja sekoittamalla sisältöä tarvittaessa ennen lämmitysajan lisäämistä.
- Huuhto astia aina kylmällä vedellä välittömästi käytön jälkeen, jotta siihen ei tartuisi voimakkaita hajuja tai tahroja. Kaikki osat kestävät astianpesukoneen.
- Älä käytä sekoittamiseen, puhdistamiseen tai tarjoiluun hankaavia tai teräviä keittiövälineitä.
- Micro Healthy Delight -astia on tarkoitettu käytettäväksi vain mikroaaltouunissa: älä käytä sitä liedellä, tavallisessa uunissa tai grillissä.

Tupperwaren laatutakuu

Tupperware® Micro Healthy Delight -astialla on sama laatutakuu kuin muilla Tupperware®-tuotteilla. Se tarkoittaa, että tuote voidaan vaihtaa, mikäli tuotteessa ilmenee materiaali- tai valmistusvirheitä, kun tuotetta on käytetty ohjeiden mukaan normaalissa kotikäytössä.

www.tupperware.fi

Σας ευχαριστούμε που επιλέξατε το **Micro Healthy Delight** της Tupperware®. Αυτό το προϊόν σας επιτρέπει να προετοιμάσετε γεύματα όπως φριτάτα με λαχανικά, φαγητά τυλιχτά σε λαδόκολλα με συστατικά χαμηλών λιπαρών ή φαγητά που μπορούν να μαγειρευτούν με τη χρήση ενός μόνο σκεύους στον φούρνο μικροκυμάτων.

MIN 0°C μέγιστη ισχύς 650W για 10 λεπτά
MAX 120°C μέγιστη ισχύς 900W για 5 λεπτά



Tupperware®

Preserving your future

Χρησιμοποιείτε πρόγραμμα χαμηλής θερμοκρασίας στο πλυντήριο πιάτων σας για να εξοικονομήσετε ενέργεια και να προστατέψετε το περιβάλλον.

Οδηγίες μαγειρέματος:

- Τοποθετήστε τα συστατικά στη βάση αποφεύγοντας το υπερβολικό γέμισμα. Συνιστάται να κόβετε τα τρόφιμα σε κομμάτια παρόμοιου μεγέθους για ομοιόμορφο μαγείρεμα.
- Τοποθετήστε το καπάκι στη βάση και βεβαιωθείτε ότι οι ραβδώσεις στο κάλυμμα και την βάση ευθυγραμμίζονται σωστά.
- Βάλτε το σκεπασμένο Micro Healthy Delight στον φούρνο μικροκυμάτων στα 650 watt για όχι περισσότερο από 10 λεπτά Ή σε μέγιστη ισχύ 900 watt για όχι περισσότερο από 5 λεπτά. Ανατρέξτε στον συστημένο χρόνο και τη συνιστώμενη ισχύ όπως αυτά ορίζονται στις συνταγές της TW. Για καλύτερα αποτελέσματα, συνιστάται να χρησιμοποιείτε μέτρια επίπεδα ισχύος (650 watt ή το 50% της ισχύος εφόσον έτσι αναγράφεται στον φούρνο μικροκυμάτων σας). Η μη τήρηση των συστάσεων αυτών ενδέχεται να προκαλέσει βλάβη στο προϊόν σας.
- Βγάλτε προσεκτικά το Micro Healthy Delight από τον φούρνο μικροκυμάτων σας κρατώντας το προσεκτικά και με τα δύο χέρια από τις λαβές. Συνιστάται να φοράτε γάντια φούρνου.
- Να το αφήνετε πάντα 2 λεπτά να κρυώσει.
- Μπορείτε να σερβίρετε εύκολα το φαγητό σας χρησιμοποιώντας τη σπάτουλα σιλικόνης της Tupperware®.

Για την ικανοποίηση και την ασφάλειά σας, ακολουθήστε τις παρακάτω προφυλάξεις:

- Βεβαιωθείτε πάντα ότι πλύνετε το νέο προϊόν πριν το χρησιμοποιήσετε για πρώτη φορά.
- Ακολουθήστε τις οδηγίες μαγειρέματος που συμπεριλαμβάνονται σε αυτό το φυλλάδιο.
- Για να αποφύγετε τη δημιουργία λευκών σημαδιών, μην μαγειρεύετε στο Micro Healthy Delight χρησιμοποιώντας κρέμα, βούτυρο ή οποιοδήποτε άλλο λίπος. Όταν χρησιμοποιείτε λιπαρά συστατικά, όπως ζαμπόν, τυρί, ελιές κ.λπ., σας συνιστούμε να ρυθμίσετε τον φούρνο μικροκυμάτων σας σε χαμηλά επίπεδα ισχύος και να προσθέτετε αυγά ή ζουμερά λαχανικά για να αποφύγετε τη δημιουργία λευκών σημαδιών ή κηλίδων στο προϊόν σας. Η δημιουργία λευκών σημαδιών δεν επηρεάζει την απόδοση του προϊόντος και δεν καλύπτεται από την εγγύηση Tupperware.
- Πάντοτε να ανατρέχετε στις οδηγίες του κατασκευαστή του φούρνου μικροκυμάτων για σωστή χρήση. Εάν έχετε περιστρεφόμενο δίσκο, βεβαιωθείτε ότι το Micro Healthy Delight εφαρμόζει πάνω του ΚΑΙ ότι ο περιστρεφόμενος δίσκος γυρίζει σωστά.
- Το Micro Healthy Delight της Tupperware® είναι ασφαλές για θερμοκρασίες φαγητών από 0°C έως 120°C. Μην το βάλετε στην κατάψυξη. Μην το χρησιμοποιείτε για μαγείρεμα φαγητών σε υψηλότερες θερμοκρασίες.
- Μην το βάζετε στον φούρνο μικροκυμάτων για περισσότερο από 10 λεπτά στα 650 watt κάθε φορά. Αφήστε το προϊόν και τον φούρνο μικροκυμάτων να κρυώσουν πριν τα χρησιμοποιήσετε ξανά.
- Το περιεχόμενο είναι καυτό μετά το μαγείρεμα. Να κρατάτε το προϊόν και με τα δύο χέρια και να φοράτε γάντια φούρνου όταν το βγάξετε από τον φούρνο μικροκυμάτων.
- Ποτέ μην ανασκώνετε το κάλυμμα προς το μέρος σας, έτσι ώστε ο ατμός να μην κάψει τα δάχτυλά σας.
- Για να μην λεκιάσετε το σκεύος, δεν συνιστάται η προσθήκη καρυκευμάτων με χρωστικές στο φαγητό πριν από την τοποθέτηση του Micro Healthy Delight στον φούρνο μικροκυμάτων. Η δημιουργία λεκέδων δεν επηρεάζει την απόδοση του προϊόντος και δεν καλύπτεται από την εγγύηση Tupperware.
- Τρώγοντας κατευθείαν από το δοχείο, μπορεί να προκληθούν γδαρσίματα στο προϊόν. Τα γδαρσίματα δεν επηρεάζουν την απόδοση του προϊόντος και δεν καλύπτονται από την εγγύηση Tupperware.
- Αφήστε το φαγητό να κρυώσει με ανοικτό το καπάκι πριν το επανατοποθετήσετε και το αποθηκεύσετε στο ψυγείο σας. Για να ξαναζεστάνετε το φαγητό σας, προσθέστε λίγο νερό, τοποθετήστε το καλυμμένο προϊόν στον φούρνο μικροκυμάτων και ζεστάνετε ξανά σε μέγιστη ισχύ 650 watt για 3 λεπτά το πολύ κάθε φορά. Εάν χρειαστεί, σταματήστε και ανακατέψτε πριν προσθέσετε επιπλέον χρόνο ώστε να διασφαλίσετε ότι το ζέσταμα θα είναι ομοιογενές.
- Ξεπλένετε πάντα το δοχείο με κρύο νερό αμέσως μετά τη χρήση του για να αποφύγετε έντονες μυρωδιές φαγητού ή λεκέδες. Όλα τα εξαρτήματα μπορούν να πλυθούν σε πλυντήριο πιάτων.
- Μην χρησιμοποιείτε σκληρά ή αιχμηρά μαγειρικά εργαλεία για το ανακάτεμα, το καθάρισμα και το σερβίρισμα.
- Το Micro Healthy Delight προορίζεται για χρήση μόνο στον φούρνο μικροκυμάτων. Μην το χρησιμοποιείτε σε εστίες κουζίνας, σε συμβατικό φούρνο ή κάτω από το γκριλ.

Εγγύηση ποιότητας της Tupperware

Το Micro Healthy Delight της Tupperware® συνοδεύεται από την ίδια εγγύηση ποιότητας που ισχύει για όλα τα προϊόντα Tupperware®, η οποία διασφαλίζει την αντικατάσταση οποιουδήποτε προϊόντος έχει κατασκευαστεί από την Tupperware και παρουσιάζει ελάττωμα στην κατασκευή ή το υλικό κατά τη χρήση του σύμφωνα με τις οδηγίες και κατά τη συνήθη οικιακή χρήση.

www.tupperware.gr

Спасибо за выбор контейнера Tupperware® **Микро Хелси Дилайт!** Данное изделие позволяет готовить в микроволновой печи такие блюда, как фриттата с овощами, папильоты с нежирными продуктами, а также различные блюда в горшочках.

мин. 0 °С макс. 120 °С макс. 650 Вт на 10 минут макс. 900 Вт на 5 минут

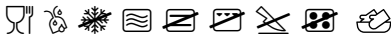

Tupperware®

Preserving your future

Используйте низкотемпературную программу посудомоечной машины, чтобы сэкономить энергию и защитить окружающую среду.

Инструкции по приготовлению

- Положите ингредиенты в основание контейнера, не переполняя его. Рекомендуется нарезать продукты на кусочки одинакового размера, чтобы приготовление происходило равномерно.
- Накройте основание крышкой и убедитесь, что она плотно прилегает.
- Поместите закрытый контейнер Микро Хелси Дилайт в микроволновую печь при мощности 650 Вт не более чем на 10 минут ИЛИ при максимальной мощности 900 Вт не более чем на 5 минут. Рекомендуемые время и мощность указаны в рецептах Tupperware. Для достижения наилучших результатов рекомендуется использовать средний уровень мощности (650 Вт, или 50 %, согласно маркировке на микроволновой печи). Несоблюдение этих рекомендаций может привести к повреждению изделия.
- Осторожно достаньте Микро Хелси Дилайт из микроволновой печи, крепко взявшись обеими руками за ручки. Мы рекомендуем использовать прихватки.
- Всегда давайте готовому блюду постоять в течение 2 минут.
- Вынимать и подавать готовое блюдо удобно с помощью силиконовой лопаточки Tupperware® КРТ.

Для достижения наилучших результатов и в целях безопасности соблюдайте следующие меры предосторожности.

- Всегда мойте новые изделия перед первым использованием.
- Следуйте рекомендациям по приготовлению пищи, приведенным в данном буклете.
- Чтобы избежать появления белых пятен, не следует готовить в контейнере Микро Хелси Дилайт блюда с использованием сливок, масла или других жиров. При использовании жирных продуктов, таких как ветчина, сыр, оливки и т. д., рекомендуется включать микроволновую печь на малую мощность и добавлять в блюда яйца или сочные овощи, чтобы избежать появления пятен. Белые пятна не влияют на функциональность изделия и не покрываются гарантией Tupperware.
- Для правильного использования изделия всегда следуйте инструкциям производителя микроволновой печи. Если в печи есть тарелка-поддон, убедитесь, что контейнер Микро Хелси Дилайт помещается на нее и не препятствует ее свободному вращению.
- Контейнер Tupperware® Микро Хелси Дилайт предназначен для использования при температуре от 0 °С до 120 °С. Не помещайте изделие в морозильную камеру и не используйте для приготовления пищи при более высоких температурах.
- Не помещайте контейнер в микроволновую печь более чем на 10 минут при мощности 650 Вт. Перед повторным использованием дайте остыть контейнеру и микроволновой печи.
- Содержимое после приготовления будет горячим. При извлечении из микроволновой печи держите контейнер обеими руками и используйте прихватки.
- Всегда снимайте крышку очень осторожно, от себя, чтобы не обжечь пальцы горячим паром.
- Во избежание появления пятен на контейнере не рекомендуется добавлять в блюдо красящие специи до помещения Микро Хелси Дилайт в микроволновую печь. Наличие пятен не влияет на функциональность изделия и не покрывается гарантией Tupperware.
- При употреблении пищи непосредственно из контейнера на нем могут появиться царапины. Царапины не влияют на функциональность изделия и не покрываются гарантией Tupperware.
- Дайте блюду остыть без крышки, прежде чем закрыть его и убрать на хранение в холодильник. Для того чтобы разогреть блюдо, добавьте в него немного воды и поставьте закрытое изделие в микроволновую печь при максимальной мощности 650 Вт не более чем на 3 минуты. При необходимости прервите разогрев и перемешайте блюдо, а затем включите печь еще раз, чтобы пища прогрелась равномерно.
- Всегда промывайте контейнер холодной водой сразу после использования, чтобы предотвратить образование сильных запахов и пятен. Все элементы можно мыть в посудомоечной машине.
- Не используйте шершавые или острые кухонные принадлежности при перемешивании и подаче блюд, а также при очистке контейнера.
- Контейнер Микро Хелси Дилайт предназначен исключительно для использования в микроволновой печи. Не используйте его для приготовления пищи на плите, в духовке или на гриле.

Гарантия качества Tupperware

На контейнер Tupperware® Микро Хелси Дилайт распространяется та же гарантия качества, что и на всю продукцию Tupperware®. Она обеспечивает замену любого изделия Tupperware в том случае, если при правильном использовании этого изделия в домашних условиях были выявлены дефекты изготовления или материала.

www.tupperware.ru

Hvala što ste izabrali proizvod **Micro Healthy Delight** tvrtke Tupperware®. Ovaj vam proizvod omogućuje pripremu jela kao što su fritata s povrćem, papillote sa sastojcima niskog udjela masnoća ili pripremu brzih i jednostavnih jela „u jednoj posudi“ u mikrovalnoj pećnici.

MIN. 0 °C
MAKS. 120 °C

MAKS. 650 W na 10 min
MAKS. 900 W na 5 min



Tupperware®

Preserving your future

Koristite program pranja na niskoj temperaturi vaše perilice posuda kako biste štedjeli energiju i pomogli u očuvanju okoliša.

Smjernice za pripremu:

- Stavite sastojke u posudu, ali nemojte je prepuniti. Preporučujemo da narežete hranu na komadiće slične veličine za ravnomjerno kuhanje.
- Stavite poklopac na posudu i provjerite je li se ispravno uklopio.
- Stavite posudu Micro Healthy Delight s poklopcem u mikrovalnu pećnicu na 650 W na najviše 10 minuta ili na maksimalno 900 W na najviše 5 minuta, pogledajte preporučene smjernice za vrijeme i snagu utvrđene u receptima tvrtke Tupperware. Za bolje rezultate preporučujemo uporabu srednje razine snage (650 W ili 50 % snage ako je tako naznačeno na vašoj mikrovalnoj pećnici). Ako ne slijedite ove preporuke, može doći do oštećenja ovog proizvoda.
- Objе ruke postavite sigurno na ručke te pažljivo uklonite posudu Micro Delight iz mikrovalne pećnice. Preporučujemo da nosite Silikonske rukavice.
- Uvijek ostavite posudu da odstoji najmanje 2 minute.
- Svoje jelo možete jednostavno poslužiti Žlicom za serviranje N.G. tvrtke Tupperware®.

Radi vlastitog zadovoljstva i sigurnosti pridržavajte se sljedećih mjera opreza:

- Novi proizvod obavezno operite prije prve uporabe.
- Pridržavajte se smjernica za pripremu uključenih u ovim uputama.
- Kako biste izbjegli pojavu bijelih mrlja, nemojte upotrebljavati vrhnje, maslac ili druge masnoće dok pripremate jela u posudi Micro Healthy Delight. Prilikom uporabe masnih sastojaka kao što su šunka, sir, masline itd. preporučujemo da svoju mikrovalnu pećnicu postavite na nisku razinu snage i dodate jaja ili sočno povrće kako biste izbjegli pojavu bijelih ili drugih mrlja na vašem proizvodu. Bijele mrlje ne utječu na učinkovitost proizvoda i nisu obuhvaćene jamstvom tvrtke Tupperware.
- U knjižici s uputama proizvođača mikrovalne pećnice potražite odgovarajući način uporabe. Ako je mikrovalna pećnica opremljena okretnim tanjурom, provjerite stane li posuda Micro Healthy Delight na njega i da li se on okreće.
- Posuda Micro Healthy Delight tvrtke Tupperware® može se upotrebljavati za temperature hrane od 0 °C do 120 °C. Ne upotrebljavajte posudu za spremanje u zamrzivač. Ne upotrebljavajte posudu za pripremu hrane na višim temperaturama.
- Nemojte upotrebljavati u mikrovalnoj pećnici dulje od 10 minuta na 650 W u istom ciklusu. Ostavite da se proizvod i mikrovalna pećnica ohladi prije ponovne uporabe.
- Nakon kuhanja sadržaj je vruć. Upotrebljavajte obje ruke i rukavice za pećnicu kada proizvod uklanjate iz mikrovalne pećnice.
- Uvijek uklanjajte poklopac od sebe kako vam para ne bi opekla prste.
- Kako biste izbjegli pojavu mrlja, preporučujemo da izbjegavate dodavanje začina intenzivnih boja jelu prije nego što stavite posudu Micro Healthy Delight u mikrovalnu pećnicu. Mrlje ne utječu na učinkovitost proizvoda i nisu obuhvaćene jamstvom tvrtke Tupperware.
- Ako jedete iz posude, možete ogrepsti proizvod. Ogrebotine ne utječu na učinkovitost proizvoda i nisu obuhvaćene jamstvom tvrtke Tupperware.
- Ostavite da se hrana ohladi bez poklopcа na posudi prije nego što poklopac vratite i posudu stavite u hladnjak. Ako želite kasnije podgrijati hranu, dodajte malo vode, stavite proizvod s poklopcem u mikrovalnu pećnicu i podgrijavajte na maksimalno 650 W najviše 3 minute u istom ciklusu. Prema potrebi zaustavite podgrijavanje i promiješajte prije nego što nastavite podgrijavati jelo kako biste zajamčili ravnomjerno podgrijavanje.
- Spremnik uvijek isperite hladnom vodom odmah nakon uporabe kako biste spriječili pojavu snažnih mirisa ili mrlja od hrane. Svi se dijelovi mogu prati u perilici posuda.
- Za miješanje, čišćenje i posluživanje ne upotrebljavajte nagrizajuća sredstva i oštre predmete.
- Proizvod Micro Healthy Delight namijenjen je samo za mikrovalne pećnice; ne upotrebljavajte ga na štednjaku, u uobičajenoj pećnici ili na rešetki.

Jamstvo kvalitete tvrtke Tupperware

Za proizvod Micro Healthy Delight tvrtke Tupperware® vrijedi isto jamstvo kao i za ostale proizvode tvrtke Tupperware® kojim se jamči zamjena svih proizvoda koje je proizvela tvrtka Tupperware ako se na proizvodu pojave nedostaci u materijalu i izvedbi pri uporabi u skladu sa smjernicama i pri uobičajenoj uporabi u kućanstvu.

www.tupperware.hr www.tupperware.ba www.tupperware.rs

Děkujeme vám, že jste si vybrali výrobek společnosti Tupperware® z řady **Micro Healthy Delight**. Tento výrobek vám umožňuje připravovat pokrmy, jako např. omeletu se zeleninou, papiloty s nízkotučnými surovinami nebo pokrmy z „jednoho hrnce“, v mikrovlnné troubě.

MIN. 0 °C MAX. 650W na 10 min
MAX. 120 °C MAX. 900W na 5 min



Tupperware®

Preserving your future

Při umývání v myčce na nádobí použijte program s nízkou teplotou, abyste šetřili energii a chránili životní prostředí.

Návod k přípravě:

- Do nádoby vložte ingredience, nádobu nepřepĺňujte. Pro rovnoměrné vaření doporučujeme ingredience nakrájet na kousky podobné velikosti.
- Nádobu uzavřete víkem a zkontrolujte, zda vyřtý části, které jsou na nádobě a rukojetích, na sebe správně pasují.
- Zakrytou nádobu Micro Healthy Delight dejte do mikrovlnné trouby na 650 W nejdéle na 10 minut NEBO na maximum 900 W nejdéle na 5 minut. Dodržte doporučený čas a výkon uvedený v receptech TW. Pro lepší výsledky doporučujeme používat střední výkon (650 W nebo 50% výkon, pokud je vaše mikrovlnná trouba vybavena touto volbou). Nedodržení doporučených hodnot může způsobit poškození výrobku.
- Vyjměte Micro Healthy Delight opatrně z mikrovlnné trouby, nádobu držte pevně oběma rukama za úchyty. Doporučujeme používání Silikonových rukavic.
- Vždy nechte odstát nejméně 2 minuty.
- Připravený pokrm můžete snadno podávat pomocí Tupperware Silikonové stěrky II.

Spokojenost s připraveným pokrmem a bezpečnost při vaření zajistíte, budete-li dodržovat následující pokyny:

- Před prvním použitím nový výrobek vždy umyjte.
- Dodržte postupy přípravy obsažené v tomto letáku.
- Aby nevznikaly bílé skvrny, při vaření v nádobě Micro Healthy Delight nepoužívejte smetanu, máslo nebo jiný tuk. Pokud používáte tučné suroviny, jako např. šunku, sýr, olivy atd., doporučujeme nastavit mikrovlnnou troubu na nízký výkon a přidat vejce nebo šťavnatou zeleninu, aby se zabránilo vzniku bílých skvrn nebo zbarvení výrobku. Bílé skvrny nemají vliv na funkci výrobku a nevztahuje se na ně záruka společnosti Tupperware.
- Vždy postupujte dle návodu k použití mikrovlnné trouby. Pokud je v mikrovlnné troubě otočný talíř, zkontrolujte, zda se na něj nádoba Micro Healthy Delight vejde a zda se talíř může bezproblémově otáčet.
- Nádobu Tupperware® Micro Healthy Delight lze bezpečně používat při teplotách potravin od 0 do 120 °C. Nepoužívejte v mrazničce. Nepoužívejte k přípravě potravin při vyšších teplotách.
- Nepoužívejte v mikrovlnné troubě déle než 10 minut při 650 W. Před dalším použitím nechte výrobek i mikrovlnnou troubu vychladnout.
- Obsah bude po ohřátí horký. Nádobu z mikrovlnné trouby vyndávejte oběma rukama a pomocí Silikonových rukavic.
- Abyste si horkou párou nepopálili prsty, víko vždy zvedejte směrem od sebe.
- Abyste zabránili vzniku skvrn, nedoporučujeme přidávat do připravovaného pokrmu koření, které barv, před tím, než nádobu Micro Healthy Delight vložíte do mikrovlnné trouby. Skvrny neovlivní funkci výrobku a nevztahuje se na ně záruka společnosti Tupperware.
- Konzumace pokrmu přímo z nádoby může způsobit poškrábání výrobku. Škrábance neovlivní funkci výrobku a nevztahuje se na ně záruka společnosti Tupperware.
- Jídlo nechte vychladnout bez víka a teprve poté víko vraťte zpět na místo a uložte do ledničky. Pro ohřátí jídla přidejte trochu vody, zakrytou nádobu dejte do mikrovlnné trouby a zahřívajte na max. výkon 650 W nejdéle po dobu 3 minut. Je-li třeba, troubu zastavte, pokrm promíchejte, pro zajištění rovnoměrného ohřívání, a přidejte čas.
- Ihned po použití vypláchněte nádobu studenou vodou. Zabráníte tak vzniku intenzivního zápachu nebo skvrn z pokrmu. Všechny díly lze mýt v myčce nádobí.
- K míchání, čištění nebo servírování nepoužívejte abrazivní nebo ostré kuchyňské pomůcky.
- Výrobek Micro Healthy Delight je určen pouze k použití v mikrovlnné troubě; nepoužívejte jej na sporáku, v běžné troubě ani pod grilem.

Záruka kvality společnosti Tupperware

Na výrobek Tupperware® Micro Healthy Delight se vztahuje stejná záruka kvality jako na všechny výrobky společnosti Tupperware®, podle níž bude jakýkoli výrobek Tupperware vyměněn v případě, že se u něj projeví jakékoli závady materiálu nebo vady způsobené chybou při výrobě, pokud je používán v souladu s pokyny a v běžných domácích podmínkách.

www.tupperware.cz

Ďakujeme vám, že ste si vybrali výrobok **Micro Healthy Delight** od spoločnosti Tupperware®. Tento výrobok vám umožní pripravovať jedlá, ako napr. omeletu so zeleninou, papiloty s nízkotučnými prísadami alebo recepty „jedného hrnca“ z mikrovlnnej rúry.

MIN. 0 °C MAX. 650 W na 10 min.
MAX. 120 °C MAX. 900 W na 5 min.



Tupperware®

Preserving your future

Pri umývaní v umývačke riadu používajte program s nízkou teplotou, aby ste šetrili energiu a chránili životné prostredie.

Pokyny na varenie:

- Vložte prísady do spodnej časti tak, aby nebola preplnená. Kvôli rovnomernému vareniu, odporúčame nakrájať suroviny na rovnakú veľkosť.
- Spodnú časť prikryte krytom a skontrolujte, či vyryté časti, ktoré sú na nádobe a rukovätiach, na seba správne pasujú.
- Vložte prikrytú nádobu Micro Healthy Delight do mikrovlnnej rúry s výkonom 650 W maximálne na 10 minút ALEBO s výkonom max. 900 W maximálne na 5 minút. Odporúčaná čas a výkon nájdete v receptoch TW. Na dosiahnutie lepších výsledkov odporúčame používať stredný výkon (650 W alebo 50 %, ak je tak označený na vašej mikrovlnnej rúre). Nedodržanie týchto odporúčaní môže váš produkt poškodiť.
- Nádobu Micro Healthy Delight vyberajte opatrne z mikrovlnnej rúry pomocou Silikónových rukavíc a držte ju pri tom bezpečne oboma rukami za rukoväť.
- Jedlo vždy nechajte 2 minúty odstáť.
- Pripravené jedlo môžete jednoducho servírovať pomocou Tupperware Silikónovej stierky II.

V záujme vlastnej spokojnosti a bezpečnosti dodržiavajte tieto preventívne opatrenia:

- Nový produkt vždy pred prvým použitím umyte.
- Pri varení dodržiavajte pokyny uvedené v tomto letáku.
- Aby ste predišli bielym škvrám, nepripravujte v nádobe Micro Healthy Delight jedlá so smotanou, maslom alebo akýmkoľvek iným tukom. Pri použití masných prísad, napríklad šunky, syra, olív a pod., odporúčame nastaviť mikrovlnnú rúru na nízky výkon a pridať vajcia alebo šťavnatú zeleninu, aby ste predišli bielym fľakom alebo škvrám na vašom produkte. Biele škvrny neovplyvnia vlastnosti výrobku a nevzťahuje sa na ne záruka spoločnosti Tupperware.
- V záujme správneho použitia výrobku sa vždy riadte inštruktážnou brožúrou výrobcu mikrovlnnej rúry. Ak má vaša mikrovlnná rúra otočný tanier, uistite sa, že nádoba Micro Healthy Delight sa naň zmesť a otočný tanier sa voľne otáča.
- Nádoba Micro Healthy Delight od spoločnosti Tupperware® sa môže bezpečne používať na potraviny s teplotou 0 °C až 120 °C. Nepoužívajte v mrazničke. Nepoužívajte na varenie potravín pri vyšších teplotách.
- Nepoužívajte v mikrovlnnej rúre naraz na viac ako 10 minút pri výkone 650 W. Pred opätovným použitím nechajte výrobok a mikrovlnnú rúru vychladnúť.
- Po uvarení bude obsah horúci. Nádobu vyberajte z mikrovlnnej rúry oboma rukami pomocou Silikónových rukavíc.
- Veko odkladajte vždy smerom od seba, aby ste si nepopálili prsty horúcou parou.
- Aby nedošlo k zafarbeniu výrobku, nedoporučujeme, aby ste do jedla pridávali korenie, ktoré skôr, ako vložíte nádobu Micro Healthy Delight do mikrovlnnej rúry. Zafarbenie neovplyvní výkon výrobku a nevzťahuje sa naň záruka spoločnosti Tupperware.
- Konzumácia pokrmu priamo z nádoby môže spôsobiť poškrábanie výrobku. Škrabance neovplyvnia vlastnosti výrobku a nevzťahuje sa na ne záruka spoločnosti Tupperware.
- Predtým, ako nádobu znovu zakryjete a uložíte do chladničky, nechajte pokrm bez veka vychladnúť. Ak chcete jedlo neskôr ohriať, pridajte doň trochu vody, vložte nádobu s vekom do mikrovlnnej rúry a zohrievajte pri výkone max. 650 W vždy maximálne na 3 minúty. V prípade potreby pred predĺžením času ohrievania jedlo premiešajte, aby sa ohrialo rovnomerne.
- Nádobu vždy hneď po použití opláchnite studenou vodou, aby ste zabránili vzniku zápachu alebo škvŕn. Všetky súčasti sa môžu umývať v umývačke riadu.
- Pri miešaní, umývaní či servírovaní nepoužívajte drsné alebo ostré kuchynské pomôcky.
- Nádoba Micro Healthy Delight sa smie používať iba v mikrovlnnej rúre; nepoužívajte ju na sporáku, v klasickej rúre ani na grile.

Záruka kvality Tupperware

Na nádobu Micro Healthy Delight od spoločnosti Tupperware® sa vzťahuje rovnaká záruka kvality ako na všetky ostatné výrobky Tupperware®. Záruka zabezpečuje výmenu všetkých výrobkov spoločnosti Tupperware s materiálovými alebo výrobnými chybami, ak sa tieto výrobky používajú podľa návodu a na bežné domáce účely.

www.tupperware.sk

Dziękujemy za wybranie **Micro Cud** firmy Tupperware®. Produkt ten umożliwi Państwu przygotowanie takich potraw jak frittata z warzywami, dania w papilotach o niskiej zawartości tłuszczu czy dania jednogarnkowe w kuchence mikrofalowej.

MIN. 0°C MAKS. 650W na 10 min
MAKS. 120°C MAKS. 900W na 5 min



Tupperware®

Preserving your future

W zmywarce do naczyń zalecamy wybór programu niskotemperaturowego, który pozwala oszczędzać energię i chronić środowisko naturalne.

Wskazówki dotyczące gotowania:

- Włożyć składniki do naczynia, nie należy go jednak przepelniać. Zalecamy, by składniki do gotowania pokroić na kawałki o podobnej wielkości.
- Zakryć naczynie i upewnić się, że pokrywka jest dobrze domknięta.
- Włożyć zakryte naczynie Micro Cud do kuchenki mikrofalowej, moc 600 W, na nie więcej niż 10 minut lub maks. 900 W na nie więcej niż 5 minut, proszę sprawdzić zalecane czas i moc w przepisach. Aby uzyskać lepsze rezultaty, zalecamy użycie średnich poziomów mocy (650 W lub 50% mocy, jeśli tak wskazano na kuchence mikrofalowej). Nieprzestrzeganie tych wskazówek może spowodować uszkodzenie produktu.
- Wyjąć ostrożnie naczynie Micro Cud z kuchenki mikrofalowej, trzymając je mocno obiema rękami za uchwyty. Zalecamy założenie rękawic kuchennych.
- Zawsze pozostawić danie na przynajmniej 2 minuty do odstania.
- Przygotowaną potrawę można łatwo wyjąć z Micro Cudu za pomocą silikonowej łopatkii Tupperware® KPT.

Dla zachowania bezpieczeństwa i osiągnięcia pożądaných rezultatów należy przestrzegać kilku podanych poniżej zaleceń:

- Micro Cud należy umyć przed pierwszym użyciem.
- Kierować się wskazówkami dotyczącymi gotowania, które zostały podane w tej ulotce.
- Aby uniknąć powstawania białych plam, w Micro Cudzie nie należy gotować śmietany, masła lub innego tłuszczu. Podczas gotowania tłustych składników, takich jak szynka, ser, oliwki itp., zalecane jest użycie niskich poziomów mocy oraz dodanie jajek lub soczystych warzyw w celu zapobiegania powstawania białych plam na Państwa naczyniu. Białe plamy nie będą miały wpływu na działanie produktu i nie są objęte gwarancją firmy Tupperware.
- Przed użyciem produktu należy zapoznać się z instrukcją obsługi kuchenki mikrofalowej. Jeśli kuchenka jest wyposażona w płytę obrotową, należy upewnić się, czy urządzenie się na niej mieści ORAZ czy płyta właściwie się obraca.
- Micro Cud firmy Tupperware® jest bezpieczny dla żywności w temperaturze od 0°C do 120°C. Nie stosować w zamrażarce. Nie używać do przyrządzania potraw w wyższych temperaturach.
- Nie gotować w kuchence mikrofalowej przez czas dłuższy niż 10 minut przy mocy 650 W pod rząd. Przed ponownym użyciem należy pozostawić produkt i kuchenkę do ostygnięcia.
- Po ugotowaniu zawartość naczynia będzie gorąca. Wyjmując naczynie z kuchenki mikrofalowej, należy używać obu rąk oraz rękawic kuchennych.
- Podczas podawania zawsze należy podnosić przykrywkę z dala od siebie, aby uniknąć poparzenia parą.
- Aby uniknąć poplamienia, nie zalecamy dodawania barwiących przypraw do potraw przed gotowaniem w Micro Cudzie w kuchence mikrofalowej. Plamy nie wpływają na działanie produktu i nie są objęte gwarancją firmy Tupperware.
- Jedzenie wprost z pojemnika może spowodować zarysowania produktu. Zadrapania nie wpływają na działanie produktu i nie są objęte gwarancją firmy Tupperware.
- Należy odczekać, aż danie ostygnie ze zdjętą pokrywką, a następnie przykryć naczynie i schować je do lodówki. Aby podgrzać danie, należy dodać małą ilość wody, umieścić zakryty pojemnik w kuchence mikrofalowej i podgrzewać danie przy mocy 650 W przez maks. 3 minut za jednym razem. W razie potrzeby należy zatrzymać podgrzewanie i wymieszać, a następnie doliczyć dodatkowy czas, by dobrze podgrzać danie.
- Zawsze bezpośrednio po użyciu należy przepłukać pojemnik zimną wodą, aby zapobiec pozostawianiu silnych zapachów pokarmu lub plam. Wszystkie elementy można bezpiecznie myć w zmywarce do naczyń.
- Nie należy używać ostrych ani trących przyrządów do mieszania, czyszczenia ani serwowania przygotowanych potraw.
- Produkt może być używany tylko w kuchence mikrofalowej; nie należy go używać na płycie grzewczej, w konwencjonalnych piekarnikach lub na grillu.

Gwarancja jakości Tupperware

Micro Cud Tupperware® ma taką samą gwarancję jakości, jak wszystkie inne produkty firmy Tupperware®, co oznacza, że w przypadku stwierdzenia wady produkcyjnej lub materiałowej produktu, jeżeli produkt był używany zgodnie z zaleceniami oraz w normalnych warunkach domowych, producent zapewnia jego wymianę.

www.tupperware.pl

Köszönjük, hogy a Tupperware® **Kerek Mikrós Delikátot** választotta! A termék alkalmas zöldséges frittata, zsírszegény összetevőkből álló papillotes és egyéb egytálételek mikrohullámú sütőben történő elkészítésére.

MIN. 0 °C MAX. 650W, 10 percen keresztül
MAX. 120 °C MAX. 900W, 5 percen keresztül



Tupperware®

Preserving your future

Energiatakarékossági és környezetvédelmi megfontolásból alacsony hőmérsékletű programot állított be mosogatógépén.

Főzési útmutató:

- Helyezze az összetevőket az edénybe, ügyelve rá, hogy ne töltse csordultig. Javasoljuk, hogy az egyenletes sülés érdekében azonos méretűre vágja az élelmiszereket.
- Helyezze fel az edény fedelét, ügyelve rá, hogy az megfelelően zárjon.
- Tegye a lezárt Kerek Mikrós Delikátot a mikrohullámú sütőbe, állítsa a fokozatot 650 wattra, az időtartamot maximum 10 percre, VAGY állítsa a fokozatot 900 wattra, az időtartamot maximum 5 percre. Az ajánlott idő- és fokozatbeállítást illetően tekintse meg a Tupperware-receptekben leírtakat. A jobb eredmények érdekében javasoljuk, hogy közepes fokozatot (650 watt vagy 50%-os teljesítmény) használjon. Ezen ajánlások figyelmen kívül hagyása esetén a termék megsérülhet.
- Óvatosan vegye ki az Kerek Mikrós Delikátot a mikrohullámú sütőből: mindkét kezével fogja meg a fogantyúkat. Javasoljuk, hogy viseljen edényfogó kesztyűt.
- Mindig várja ki a két perces pihentetési időt.
- Az étel tálalásához ajánljuk a Tupperware® KPT szilikon spatulát.

A termék megfelelő és biztonságos használata érdekében tartsa be az alábbi óvintézkedéseket:

- Az első használat előtt mossa el a terméket.
- Kövesse a jelen tájékoztatóban található elkészítési útmutatóban leírtakat.
- A fehér foltok kialakulásának elkerülése érdekében ne süssön az Kerek Mikrós Delikátban tejszínt, vaját vagy más zsiradékokat. Zsíros összetevők (pl. sonka, sajt, olívbogyó stb.) esetén javasoljuk, hogy állítsa alacsonyabb fokozatra a mikrohullámú sütőt és tegyen tojást vagy lédús zöldségeket az edénybe, hogy elkerülje a fehér foltok vagy elszíneződés kialakulását. A fehér folt jelenség nem befolyásolja a termék használatát, és nem vonatkozik rá a Tupperware garanciája.
- A megfelelő használat érdekében mindig vegye figyelembe a mikrohullámú sütő használati utasításában leírtakat is. Forgótányér esetében győződjön meg arról, hogy az Kerek Mikrós Delikát ráfér a tányérra, ÉS hogy a forgótányér elakadás nélkül képes forogni.
- A Tupperware® Kerek Mikrós Delikát a 0 °C és 120 °C közötti hőmérsékletű ételekhez alkalmas. Fagyasztóba nem tehető. Ne főzzön benne ételt magasabb hőmérsékleten.
- Egyszerre 10 percnél hosszabb ideig és 650 wattos fokozat mellett ne használja a mikrohullámú sütőt. Az ismételt használat előtt hagyja lehűlni a terméket és a mikrohullámú sütőt.
- Az edény részei a főzés során felforrósodnak. A terméket két kézzel, edényfogó kesztyűvel vegye ki a mikrohullámú sütőből.
- A fedelet mindig óvatosan, magától távolítva emelje fel, hogy a gőz ne égesse meg ujjait.
- Mivel a színező hatású fűszerek a mikrohullámú sütőben elszínezhetik az edényt, ezért ezek használata nem ajánlott az Egészséges Mikrós Delikáttal. Az elszíneződés nem befolyásolja a termék használatát, és nem vonatkozik rá a Tupperware garanciája.
- Az edényből étkezve megkarcolódhat a termék alja. A karc nem befolyásolja a termék használatát, és nem vonatkozik rá a Tupperware garanciája.
- Mielőtt az ételt a lezárt edényben betenné a hűtőbe, várja meg, hogy levett fedél mellett kihűljön. Az étel felmelegítéséhez tegyen egy kis vizet az edénybe, zárja le a fedelet, és legfeljebb 650 watton, legfeljebb 3 percig melegítse azt a mikrohullámú sütőben. Szükség esetén – az egyenletes sütés érdekében – vegye ki az edényt a sütőből, keverje meg az ételt, majd ezután folytassa a sütést.
- Az erős szagok és az elszíneződések elkerülése érdekében mindig öblítse át az edényt hideg vízzel közvetlenül a használat után. Az edény minden része elmosható mosogatógépben.
- Ne használjon dörzshatású vagy éles eszközöket a keveréshez, tisztításhoz vagy a tálaláshoz.
- Az Kerek Mikrós Delikát kizárólag mikrohullámú sütőben használható; ne használja tűzhelyen, hagyományos sütőben vagy grillsütőben.

A Tupperware minőségi garanciája

A Tupperware® Kerek Mikrós Delikát a Tupperware® termékekre jellemző minőséggaranciával rendelkezik, melynek értelmében ha a terméken rendeltetésszerű, háztartási használat mellett gyártási vagy anyaghiba jelentkezik, kicseréljük a terméket.

www.tupperware.hu

Täname, et valisite Tupperware® toote **Micro Healthy Delight**. Tootega saate valmistada mikrolaineahjus köögiviljaomlette, samuti fooliumis küpsetamise meetodil valmistatud madala rasvasisaldusega koostisainetest toite või proovida muid ühe poti retsepte.

MIN. 0 °C
MAKS. 120 °C

MAKS. 650 W 10 min
MAKS. 900 W 5 min



Tupperware®

Preserving your future

Kasutage nõudepesumasinas madala temperatuuriga programmi – nii säästate energiat ja kaitsete keskkonda.

Valmistamisjuhend:

- Pange toiduained ainult nõu põhja. Ühtlaseks küpsetamiseks on soovitatav lõigata toiduained ühesuguse suurusega tükkideks.
- Sulgedes anuma kaanega veenduge et see oleks suletud vastavalt joonisele.
- Pange kaanega Micro Healthy Delighti nõu mikrolaineahju 650 vati juures mitte kauemaks kui 10 minutiks või max 900 vati juures mitte kauemaks kui 5 minutiks. Jälgige soovitatud aega ja võimsust täpselt TW retseptide juurest. Parema tulemuse saavutamiseks soovitage kasutada keskmist võimsust (650 vatti või 50% võimsusega, nagu on mikrolaineahjus märgitud). Soovitude eiramine võib toodet kahjustada.
- Eemaldage Micro Healthy Delight ettevaatlikult mikrolaineahjust, hoides mõlema käega kindlat käepidemetest. Soovitage kasutada ahjukindaid.
- Laske roal alati vähemalt 2 minutit seista.
- Roa serveerimiseks saate mugavalt kasutada Tupperware® silikoonist serveerimislabidat.

Tootega rahulolu ja ohutuse tagamiseks järgige järgmisi ettevaatusabinõusid.

- Peske uut toodet enne esimest kasutuskorda.
- Järgige sellel infolehel toodud valmistamisjuhendit.
- Valgete laikude tekkimise vältimiseks ärge kasutage Micro Healthy Delighti nõus toiduvalmistamisel võid, koort ega muud rasvainet. Kui kasutate rasvaseid toiduaineid (nagu sink, juust, oliivid jms), siis soovitage seada mikrolaineahju madalamale võimsusele ja lisada muna või mahlaseid köögivilju, et vältida valgete laikude ja toote värvimuutuse teket. Valged laigud ei mõjuta toote toiduvalmistusomadusi ega kuulu Tupperware' garantii alla.
- Vaadake toote kasutamise nõuetekohasuse tagamiseks alati mikrolaineahju tootja kasutusjuhendit. Kui mikrolaineahi on pöörleva plaadiga, siis veenduge, et Micro Healthy Delight mahuks sinna korralikult ja plaat pöörleks.
- Tupperware® Micro Healthy Delighti nõu on toidule ohutu temperatuuridel 0 °C kuni 120 °C. Ärge kasutage sügavkülmikus. Ärge kasutage toidu valmistamiseks kõrgematel temperatuuridel.
- Ärge kasutage mikrolaineahjus korraga üle 10 minuti 650 vati juures. Laske tootel ja mikrolaineahjul enne uuesti kasutusele võtmist maha jahtuda.
- Pärast toiduvalmistamist on sisu kuum. Kasutage mikrolaineahjust väljavõtmisel mõlemat kätt ja pajakindaid.
- Tõstke kaas alati endast eemale, et aur sõrmi ei kõrvetaks.
- Määrumise vältimiseks ei ole toidu valmistamisel enne Micro Healthy Delighti nõu mikrolaineahju panemist soovitatav kasutada värvust muutvaid maitseaineid. Määrumine ei mõjuta toote toiduvalmistusomadusi ja see ei kuulu Tupperware' garantii alla.
- Nõust otse söömine võib tekitada tootele kriimustusi. Kriimustused ei mõjuta toote talitlusvõimet ja see ei kuulu Tupperware' garantii alla.
- Enne toidu külmikusse panemist eemaldage kaas ja laske toidul jahtuda, seejärel pange kaas tagasi ja asetage nõu külmikusse. Toidu soojendamiseks lisage väike kogus vett, pange kaanega kaetud toode mikrolaineahju ja kuumutage seda korraga max 650 vati juures max 3 minutit. Vajaduse korral peatage kuumutamine ja segage, enne kui kuumutamist jätkate.
- Loputage anumad tugevate toidulõhnade või plekkide vältimiseks alati kohe pärast kasutamist külma veega. Kõiki osi võib pesta nõudepesumasinas.
- Ärge kasutage segamisel, puhastamisel või serveerimisel abrasiivseid ega teravaid söögiriistu.
- Micro Healthy Delight on mõeldud kasutamiseks ainult mikrolaineahjus; ärge kasutage pliidi peal, tavaises ahjus ega grillil.

Tupperware' kvaliteedigarantii

Tupperware® tootel Micro Healthy Delight on sama kvaliteedigarantii nagu kõigil teistel Tupperware® toodetel, mis tagab kõigi Tupperware' valmistatud toodete asendamise uuena, kui tootel on tootmis- või materjalivigu, tingimusel et toodet on kasutatud koduses majapidamises juhendi kohaselt.

www.tupperware.ee

Dėkojame, kad pasirinkote Tupperware® **Micro Healthy Delight**. Šiame inde mikrobangų krosnelėje galite pagaminti tokių patiekalų, kaip itališki omletai su daržovėmis („frittata“), neriebiais ingredientais įdaryti tešlos vokeliai ar troškiniai.

MIN. 0 °C
MAKS. 120 °C

MAKS. 650 W 10 min.
MAKS. 900 W 5 min.



Tupperware®

Preserving your future

Naudodami indaplovę, pasirinkite žemos temperatūros programą, kad taupytumėte energiją ir saugotumėte aplinką.

Maisto gaminimo nurodymai:

- Sudėkite ingredientus į indo pagrindą, ne pridėkite per daug. Kad vienodai iškeptų, produktus supjaustykite panašaus dydžio gabaliukais.
- Uždėkite ant pagrindo dangtį ir patikrinkite, rauplėtas raštas ant dangčio ir pagrindo rankenų sutampa.
- Uždengtą Micro Healthy Delight indą įdėkite į mikrobangų krosnelę; nustatykite 650 vatų galią ir kepkite ne ilgiau kaip 10 min. ARBA ne didesnę kaip 900 vatų galią ir ne ilgiau kaip 5 min. Informaciją apie rekomenduojamą galią ir kepimo trukmę rasite Tupperware receptuose. Geresnių rezultatų pasieksite naudodami vidutinę galią (650 vatų arba 50 % maksimalios mikrobangų krosnelės galios). Nesilaikydami šių rekomendacijų, galite sugadinti savo produktus.
- Po kepimo atsargiai, laikydami abiem rankomis už rankenėlių, Micro Healthy Delight indą išimkite iš mikrobangų krosnelės. Rekomenduojame naudoti virtuvės pirštines.
- Po kepimo patiekalą visada palikite 2 minutes nusistovėti.
- Savo patiekalą galite lengvai pateikti su Tupperware® silikonine mentele.

Kad būtų užtikrintas jūsų saugumas ir būtumėte pateikti gaminiu, laikykitės šių rekomendacijų:

- Prieš pradėdami naudoti naują indą, būtinai jį išplaukite.
- Laikykitės šioje brošiūroje pateiktų maisto gaminimo nurodymų.
- Kad ant indo neatsirastų baltų dėmių, į Micro Healthy Delight nedėkite grietinėlės, sviesto ar kitokių riebalų. Kai naudojate tokius riebius ingredientus, kaip kumpis, sūris, alyvuogės ir pan., nustatykite mažesnę mikrobangų krosnelės galią ir įdėkite kiaušinių ar sultingų daržovių, kad jūsų indas nepakeistų spalvos ir neatsirastų baltų dėmių. Baltos dėmės neturi įtakos indo naudojimui ir tokiu atveju Tupperware garantija netaikoma.
- Kad užtikrintumėte tinkamą gaminio naudojimą, visada laikykitės savo mikrobangų krosnelės gamintojo instrukcijų. Jei jūsų mikrobangų krosnelėje yra besisukanti lekštė, patikrinkite, ar Micro Healthy Delight indas ant jos telpa IR ar lekštė nekliudomai sukasi.
- Tupperware® Micro Healthy Delight saugu naudoti, kai maisto temperatūra yra nuo 0 °C iki 120 °C. Nedėkite šio indo į šaldiklį. Negaminkite maisto aukštesnėje temperatūroje.
- Indo mikrobangų krosnelėje vienu sykiu nekaitinkite ilgiau nei 10 min., nustatę 650 vatų galią. Indas ir mikrobangų krosnelė prieš pakartotinį naudojimą turi atvėsti.
- Pagamintas patiekalas yra karštas. Patiekalą iš mikrobangų krosnelės išimkite abiem rankomis, mūvėdami virtuvės pirštines.
- Dangtį visada nukelkite pakreipę nuo savęs, kad garai nenudegintų pirštų.
- Kad ant indo neliktų dėmių, negardinkite patiekalo dažančiais prieskoniais prieš gamindami jį Micro Healthy Delight inde mikrobangų krosnelėje. Dėmės neturi įtakos indo naudojimui ir tokiu atveju Tupperware garantija netaikoma.
- Jei valgote iš indo pagrindo, galite jį subraižyti. Įbrėžimai neturi įtakos indo naudojimui ir tokiu atveju Tupperware garantija netaikoma.
- Micro Healthy Delight inde galite laikyti maisto likučius šaldytuve, tačiau prieš tai, nuimkite dangtį ir leiskite maistui ataušti. Jei gu norite pašildyti maisto likučius, įpilkite šiek tiek vandens, uždenkite dangtį ir pakaitinkite mikrobangų krosnelėje iki 3 min., nustatę ne didesnę nei 650 vatų galią. Jei reikia, kaitinimą sustabdykite ir maistą išmaišykite, o po to vėl šildykite toliau, kad vienodai įšiltų.
- Norint išvengti aštrių maisto kvapų ar dėmių, iš karto po naudojimo indą visuomet praplaukite šaltu vandeniu. Visas indo dalis galima plauti indaplovėje.
- Nenaudokite šveitiklių ar aštrių virtuvės įrankių, kai maišote, plaunate ar patekiate maistą.
- Micro Healthy Delight indą galima kaitinti tik mikrobangų krosnelėje; nekaitinkite ant viryklės, orkaitėje ar ant kepimo grotelių.

Tupperware kokybės garantija

Tupperware® Micro Healthy Delight indui suteikiama tokia pati kokybės garantija, kaip ir visiems Tupperware® gaminiams; pagal ją užtikrinama, kad bet kuris Tupperware gaminys bus pakeistas, jei jį naudojant pagal nurodymus įprastomis namų sąlygomis, atsiranda medžiagų ar gamybos defektų.

www.tupperware.lt

Pateicamies, ka izvēlējāties iegādāties Tupperware® trauku „Micro Healthy Delight”. Ar šo izstrādājumu Jūs varēsiet pagatavot mikroviļņu krāsnī tādus ēdienus kā omletes ar dārzeņiem, ēdienus pergamentā ar zema tauku satura sastāvdaļām vai receptes „viss vienā katlā”.

MIN. 0 °C MAKS. 650 W 10 minūtes
MAKS. 120 °C MAKS. 900 W 5 minūtes



Tupperware®

Preserving your future

Trauku mazgājamajai mašīnai izvēlieties zemas temperatūras programmu, lai taupītu elektroenerģiju un saudzētu vidi.

Norādes pagatavošanai

- Ielieciet sastāvdaļas traukā, to nepārpildot. Lai ēdienu pagatavotu vienmērīgi, iesakām sagriezt pārtiku vienādos gabaliņos.
- Uzlieciet traukam vāku pareizi.
- Ielieciet „Micro Healthy Delight” trauku ar uzliktu vāku mikroviļņu krāsnī 650 W režīmā ne ilgāk kā 10 minūtes, VAI maks. 900 W režīmā ne ilgāk kā 5 minūtes; ieteicamo gatavošanas laiku un noteikto W režīmu lūdzam skatīt TW receptēs. Lai iegūtu vislabākos gatavošanas rezultātus, iesakām gatavot vidējā (650 W režīmā vai ar 50% jaudu, ja tas tā norādīts uz mikroviļņu krāsns). Šo ieteikumu neievērošana var izraisīt izstrādājuma bojājumus.
- Uzmanīgi izņemiet „Micro Healthy Delight” no mikroviļņu krāsns, ar abām rokām stingri satverot aiz rokturiem. Iesakām izmantot virtuves cimds.
- Vienmēr pēc pagatavošanas uzgaidiet 2 minūtes.
- Pagatavoto maltīti var viegli pasniegt, izmantojot Tupperware® silikona lāpstiņu.

Lai gatavotu droši un sasniegtu vēlamu rezultātu, ievērojiet sekojošus piesardzības norādījumus:

- pirms pirmās lietošanas reizes trauku noteikti izmazgājiet;
- ievērojiet šajā informatīvajā bukletā iekļautās pagatavošanas norādes;
- lai izvairītos no baltu plankumu veidošanās uz trauka, negatavojiet traukā „Micro Healthy Delight” maltīti, kurai pievienots krējums, sviests vai citas taukvielas. Ja vēlaties pievienot sastāvdaļas ar augstu tauku saturu, piemēram, šķiņķi, sieru, olīvas u.c., iesakām noregulēt mikroviļņu krāsnij zemu jaudas līmeni un ēdienam pievienot olu vai sulīgus dārzeņus, lai novērstu trauka sabojāšanu. Baltie plankumi neietekmē izstrādājuma lietošanu un uz šo gadījumu neattiecas firmas „Tupperware” izstrādājumu garantija;
- vienmēr ievērojiet savas mikroviļņu krāsns ražotāja lietošanas instrukcijas. Ja Jūsu mikroviļņu krāsnij ir rotējošs trauku paliktis, novietojiet „Micro Healthy Delight” trauku tieši uz šī paliktņa UN pārbaudiet, vai paliktis griežas pietiekami labi;
- Tupperware® trauks „Micro Healthy Delight” ir drošs lietošanai temperatūrā no 0 °C līdz 120 °C. Neievietojiet to saldētavā. Nelietojiet to, lai pagatavotu ēdienus augstākā temperatūrā;
- negatavojiet mikroviļņu krāsnī vairāk kā 10 minūtes 650 W režīmā. Pirms atkārtotas lietošanas ļaujiet izstrādājumam un mikroviļņu krāsnij atdzist;
- pēc gatavošanas ēdiens būs karsts. Izņemot trauku no mikroviļņu krāsns, uzvelciet virtuves cimds;
- trauka vāku vienmēr noceliet virzienā prom no sevis, lai izplūstošais vaiks neapdedzinātu Jūsu pirkstus;
- lai izvairītos no plankumu veidošanās uz trauka, mēs neiesakām trauka „Micro Healthy Delight” saturam pievienot krāsojošas garšvielas, gatavojot mikroviļņu krāsnī. Plankumu parādīšanās neietekmē izstrādājuma lietošanu un uz šo gadījumu neattiecas firmas „Tupperware” izstrādājumu garantija;
- ēdot no trauka pamatnes ēdienu, trauks var tikt saskrāpēts. Skrāpējumu parādīšanās neietekmē izstrādājuma lietošanu un uz šo gadījumu neattiecas firmas „Tupperware” izstrādājumu garantija;
- ja vēlaties uzglabāt maltīti ledusskapī, vispirms noņemiet no trauka vāku, ļaujiet pārtikas produktiem atdzist, un pēc tam uzlieciet atpakaļ vāku. Ja vēlāk vēlaties atkārtoti uzsildīt ēdienu, nedaudz pievienojiet tam ūdeni un ielieciet mikroviļņu krāsnī, uzliktot vāku, un sildiet maks. 650W režīmā 3 minūtes. Lai maltīte uzsiltu vienmērīgi, nepieciešamības gadījumā apturiet un apmaisiet ēdienu pirms gatavošanas laika pagarināšanas;
- lai novērstu smaku un traipu uzkrāšanos, uzreiz pēc lietošanas izskalojiet trauku ar aukstu ūdeni. Visas sastāvdaļas var mazgāt trauku mazgājamā mašīnā;
- neizmantojiet abrazīvus vai asus virtuves piederumus, lai apmāsit, iztīrītu vai pasniegtu ēdienu;
- „Micro Healthy Delight” trauks ir paredzēts izmantošanai tikai mikroviļņu krāsnī; nelietojiet to uz plīts, parastajā cepeškrāsnī vai grīlā.

„Tupperware” kvalitātes garantija

Tupperware® traukam „Micro Healthy Delight” ir tāda pati kvalitātes garantija kā visiem Tupperware® izstrādājumiem, kas nodrošina jebkura firmas „Tupperware” ražota izstrādājuma nomaiņu, ja izstrādājums mājāsaimniecībā izmantots atbilstoši norādījumiem un, ja tam konstatēti materiāla vai ražošanas defekti.

www.tupperware.lv

Tupperware® **Gurme Lezzet**'i tercih ettiğiniz için teşekkür ederiz. Bu ürünü kullanarak sebze omelet, az yağlı yemekler veya mikrodalga fırında bir veya iki porsiyonluk tarifler hazırlayabilirsiniz.

MIN. 0°C MAKS. 650W'de 10 dakika
MAKS. 120°C MAKS. 900W'de 5 dakika

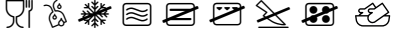

Tupperware®

Preserving your future

Çevrenin korunması ve enerji tasarrufu için bulaşık makinenizde sıcaklık derecesi düşük bir program kullanın.

Pişirme kılavuzu:

- Malzemeleri fazla doldurmadan hazneye yerleştirin. Dengeli pişmesi için yiyecekleri benzer boyutlarda kesmeniz önerilir.
- Kapağı haznenin üzerine yerleştirin ve iyice oturduğundan emin olun.
- Kapağı kapatılmış Gurme Lezzet'i mikrodalga fırında 650 watt'da en fazla 10 dakika VEYA 900 watt'da en fazla 5 dakika tutun. Lütfen TW tariflerinde belirtilen önerilen süre güç ve koşullarını dikkate alın. Daha iyi sonuçlar için orta güç seviyelerini (650 watt veya mikrodalga fırınızdaki başka şekilde gösterilmişse %50 güç) kullanmanız önerilir. Bu önerileri göz önüne almadığınızda ürününüz zarar görebilir.
- Gurme Lezzet'i her iki elinizle tutacaklardan tutarak mikrodalga fırından dikkatlice çıkarın. Fırın Eldiveni kullanmanız önerilir.
- Ürünü mikrodalga fırından çıkardıktan sonra her zaman 2 dakika bekletin.
- Hazırladığınız yemeği Tupperware® Modern Peri Silikon Spatula kullanarak kolayca servis edebilirsiniz.

Memnuniyetiniz ve güvenliğiniz için aşağıdaki önlemleri dikkate alın:

- Yeni ürününüzü ilk kullanımdan önce mutlaka yıkayın.
- Bu kitapçıkta belirtilen pişirme talimatlarını kullanın.
- Beyaz noktaları önlemek için Gurme Lezzet'te krema, tereyağı veya başka yağ kullanmaktan kaçının. Jambon, peynir, zeytin vs. gibi yağlı malzemeler pişirirken mikrodalga fırınınızı düşük güç seviyelerine ayarlamanız ve ürününüzün üzerinde beyaz noktaların ve lekelerin oluşmasını önlemek için malzemelerinize yumurta veya sulu sebzeler eklemeniz önerilir. Beyaz noktalar ürünün performansını etkilemez ve Tupperware Garantisi kapsamında değildir.
- Ürününüzün doğru kullanımı için mutlaka mikrodalga üreticinizin kullanım kılavuzuna bakın. Dönen tabağı varsa Gurme Lezzet'in tabağı oturduğundan ve tabağın düzgün bir şekilde döndüğünden emin olun.
- Tupperware® Gurme Lezzet 0°C'den 120°C'ye kadar pişirme için güvenlidir. Derin dondurucuda kullanmak için uygun değildir.
- Mikrodalga fırında 650 watt güçte, tek seferde 10 dakikadan daha uzun süre kullanmayın. Tekrar kullanmadan önce ürünün bekleyin.
- Pişirme sonrası içindekiler sıcak olacaktır. Mikrodalga fırından çıkarırken her iki elinizi ve fırın eldivenlerini kullanın.
- Parmaklarınızı buhardan korumak için kapağı mutlaka kendinizden uzağa doğru açınız.
- Lekelenmesini önlemek için Gurme Lezzet'i mikrodalgaya koymadan önce yemeğe renk veren baharatlar eklememeniz önerilir. Lekelenme ürünün performansını etkilemez ve Tupperware garantisini kapsamında değildir.
- Yemeğin doğrudan haznedeki yemmesi ürününüzün çizilmesine neden olabilir. Çizilme ürünün performansını etkilemez ve Tupperware garantisini kapsamında değildir.
- Buzdolabına koymadan önce ürünün kapağı açık haldeyken bir süre yemeğinin soğumasını bekleyin ve sonra kapağını kapatın. Yemeğinizi yeniden ısıtmak için az miktarda su ekledikten sonra ürünü mikrodalga fırına kapağı kapalı halde koyup en fazla 650 watt güçte, tek seferde en fazla 3 dakika ısıtın. Gerekirse, yemeğinin dengeli bir şekilde ısındığından emin olmak için ilave zaman eklemeyen önce durdurup karıştırın.
- Ağır yemek kokularını veya lekelerini önlemeye yardımcı olmak için kullanımdan hemen sonra kabı mutlaka soğuk suyla yıkayın. Tüm bileşenler bulaşık makinesinde yıkanabilir.
- Karıştırma, temizleme veya servis yapmak için aşındırıcı veya sivri uçlu aletler kullanmayın.
- Gurme Lezzet yalnızca mikrodalga fırında kullanım içindir; ocakta, geleneksel bir fırında veya ızgara altında kullanmayın.

Tupperware Kalite Garantisi

Tupperware® Gurme Lezzet, yönergelere uygun olarak ve normal ev ortamında kullanıldığında malzemeden veya üretimden kaynaklanan kusurları olan herhangi bir Tupperware ürününün değiştirilmesini içerecek şekilde tüm Tupperware® ürünleriyle aynı Kalite Garantisine sahiptir.

www.tupperware.com.tr

Zahvaljujemo se vam, ker ste izbrali izdelek Tupperware® **Micro Healthy Delight**. S tem izdelkom boste lahko pripravljali obroke, kot so fritata z zelenjavo, hrana v paketku (en papillote) z majhno vsebnostjo maščob ali enolončnice v mikrovalovni pečici.

najmanj 0 °C največ 650 W za 10 minut
največ 120 °C največ 900 W za 5 minut



Tupperware®

Preserving your future

Pri pomivalnem stroju uporabljajte program z nizko temperaturo, saj boste tako prihranili pri energiji in pomagali varovati okolje.

Navodila za kuhanje:

- Posodo napolnite s sestavinami in pri tem pazite, da je ne napolnite preveč. Priporočamo, da hrano narežete v kose podobne velikosti za enakomerno kuhanje.
- Pokrijte posodo s pokrovom, ki se mora trdno prilegati.
- Pokrito posodo Micro Healthy Delight postavite v mikrovalovno pečico pri moči 650 vatov za največ 10 minut ALI pri največ 900 vatih za največ 5 minut; glejte tabelo za priporočeni čas in moč v receptih TW. Za boljše rezultate priporočamo srednje vrednosti moči (650 vatov ali 50 % moči, če je tako navedeno na mikrovalovni pečici). Če teh priporočil ne upoštevate, lahko poškodujete izdelek.
- Previdno odstranite posodo Micro Healthy Delight iz mikrovalovne pečice tako, da z obema rokama trdno primete ročajja posode. Priporočamo, da uporabite kuhinjske rokavice.
- Vedno upoštevajte, da mora hrana po kuhanju počivati 2 minuti.
- Pripravljeno hrano lahko priročno postrežete s pripomočkom Tupperware® KPT Silicone Spatula.

Za vaše zadovoljstvo in varnost upoštevajte nekaj previdnostnih ukrepov:

- Pred prvo uporabo vedno operite nov izdelek.
- Upoštevajte priporočila za kuhanje v teh navodilih.
- Da pri kuhanju v posodi Micro Healthy Delight v njej ne ostanejo beli madeži, ne uporabljajte smetane, masla ali drugih maščob. Kadar uporabljate mastne sestavine, kot so šunka, sir, olive itd., priporočamo, da mikrovalovno pečico nastavite na majhno moč in dodate jajca ali sočno zelenjavo, da se izognete belim ali drugačnim madežem na izdelku. Beli madeži ne bodo vplivali na delovanje izdelka in jih garancija Tupperware ne krije.
- Vedno upoštevajte navodila proizvajalca mikrovalovne pečice za ustrezno uporabo izdelka. Če je v mikrovalovni pečici vrtljivi krožnik, se prepričajte, da se mu izdelek Micro Healthy Delight prilega IN da se vrtljivi krožnik neovirano vrti.
- Posoda Tupperware® Micro Healthy Delight je varna za živila s temperaturo med 0 in 120 °C. Ne uporabljajte je v zamrzovalniku. Ne uporabljajte je za kuhanje hrane pri višjih temperaturah.
- Posode ne uporabljajte v mikrovalovni pečici za več kot 10 minut hkrati ali pri več kot 650 vatih. Pred ponovno uporabo počakajte, da se izdelek in mikrovalovna pečica ohladita.
- Vsebina je po kuhanju vroča. Ko jemljete izdelek iz mikrovalovne pečice, ga primite z obema rokama in pri tem uporabite kuhinjske zaščitne rokavice.
- Pokrov vedno dvignite tako, da vam vroča para ne opari prstov.
- Če želite preprečiti madeže v posodi, priporočamo, da pri pripravi hrane, preden postavite posodo Micro Healthy Delight v mikrovalovno pečico, ne dodajate barvnih začimb. Obarvanost ne bo vplivala na delovanje izdelka in je garancija Tupperware ne krije.
- Če jeste neposredno iz posode, lahko posodo opraskate. Praske ne vplivajo na delovanje izdelka in jih garancija Tupperware ne krije.
- Če nameravate shraniti posodo v hladilnik, pustite, da se hrana v odprti posodi ohladi, šele nato jo spet pokrijte s pokrovom in postavite v hladilnik. Za poznejše pogrevanje hrane dodajte malo vode, postavite pokrit izdelek v mikrovalovno pečico in hrano pogrejte pri moči največ 650 vatov za največ 3 minute naenkrat. Po potrebi začasno prekinite pogrevanje in hrano premešajte, da zagotovite enakomerno pogrevanje.
- Če želite preprečiti močan vonj po hrani ali madeže, posodo vedno sperite s hladno vodo takoj po uporabi. Vse dele je mogoče pomivati v pomivalnem stroju.
- Ne uporabljajte grobih ali ostrih pripomočkov za mešanje, čiščenje ali serviranje.
- Izdelek Micro Healthy Delight se lahko uporablja samo v mikrovalovni pečici; ne smete ga uporabljati na plošči štedilnika, v klasični pečici ali za žar.

Tupperwarjeva garancija kakovosti

Izdelek Tupperware® Micro Healthy Delight ima enako garancijo kakovosti kot vsi izdelki Tupperware®. Vsak izdelek Tupperware z napako materiala ali proizvodno napako, ki se pojavi pri uporabi izdelka skladno z navodili in pri normalni uporabi v gospodinjstvu, je mogoče zamenjati.

www.tupperware.si

Tupperware® **Micro Healthy Delight** бұйымын таңдағаныңызға алғыс білдіреміз. Бұл өнім көкөніс қосылған фриттатта, майлылығы төмен ингредиенттерден папиллот сияқты тағамдарды немесе бір ыдыста пісірілетін тағамдарды микротолқынды пеште өзірлеуге мүмкіндік береді.

мин 0°C 10 мин үшін макс 650Вт
макс 120°C 5 мин үшін макс 900Вт

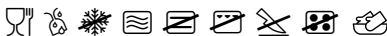

Tupperware®

Preserving your future

Қуатты үнемдеп, қоршаған ортаны қорғау мақсатында ыдыс жуғыш машинаны төмен температуралы бағдарламаға қойып қолданыңыз.

Тағамды өзірлеу ұсынымдары:

- Ингредиенттерді шамадан асырмай ыдыстың ішіне салыңыз. Тағам бірқалыпты дайын болуы үшін, азық-түлікті біркелкі тураған жөн болады.
- Қақпақты ыдысқа қойып дұрыс жабылғанына көз жеткізіңіз;
- Micro Healthy Delight ыдысын жабық күйінде микротолқынды пешке қуаты 650 Вт 10 минуттан асырмай НЕМЕСЕ қуаты 900Вт 5 минуттан асырмай қойыңыз, TW рецептері бойынша ұсынылған уақыт пен қуаттылықты ескеруіңізді өтінеміз. Жақсы нәтижеге жету үшін, орташа қуаттылық деңгейін қолданғаныңызды ұсынамыз (650 Вт немесе микротолқынды пешіңізде көрсетілсе 50% қуатын) Кері жағдайда өнім қайтымсыз зақымдалуы мүмкін.
- Micro Healthy Delight ыдысын екі қолыңызбен тұтқаларынан мықтап ұстап, байқап микротолқынды пештен шығарыңыз. Ыстықтан қорғайтын қолғап киіп алғаныңыз дұрыс.
- Тағамды үнемі 2 минутқа тұрғызып қойыңыз.
- Дайындалған тағамды Tupperware® KPT силикон қалақшасымен оңай салуға болады.

Өз жайлылығыңыз бен қауіпсіздігіңіз үшін келесі сақтық шараларын ұстаныңыз:

- Қолданбас бұрын жаңа өнімді міндетті түрде жуыңыз.
- Осы кітапшада берілген өзірлеу нұсқауларын қолданыңыз.
- Дақ түсірмес үшін Micro Healthy Delight ыдысында крем, сары май немесе кез келген басқа май қолданып тағам өзірлеуден бас тартқан жөн. Бұйымды ақ дақтар немесе бояу түсуінен қорғау үшін сүрленген ет, ірімшік, зәйтүн, т.б. сияқты майлы ингредиенттерді қолданар кезде микротолқынды пешіңізді төмен қуатты деңгейге орнатып тағамға жұмыртқа немесе шырынды көкөністерді қосу ұсынылады. Дақ түсуі өнімнің жұмысына әсер етпейді және ол Tupperware кепілдігінде қамтылмайды.
- Бұйымды тиісінше қолдану үшін әрдайым қажет кезде микротолқынды пеш өндірушісінің нұсқаулық буклетін қараңыз. Егер Сізде айналмалы табақша болса, Micro Healthy Delight-тың оған дұрыс орнатылғанына ЖӘНЕ айналмалы табақша дұрыс айналатынына көз жеткізіңіз.
- Tupperware® Micro Healthy Delight ыдысы 0°C – 120°C температурасы аралығында тағам үшін қауіпсіз. Мұздатқышқа салмаңыз. Одан жоғары температурада тағам өзірлеу үшін қолданбаңыз.
- Микротолқынды пеште бір уақытта қуаты 650 Вт 10минуттан көп қолданбаңыз. Қайта пайдаланар алдында бұйым мен микротолқынды пешті салқындатып алыңыз.
- Ыдыстың ішіндегісі өзірлеуден кейін ыстық болады. Ыдысты микротолқынды пештен аларда қолғап киіп екі қолыңызбен ұстаңыз.
- Саусақтарыңызды буға күйдірмеу үшін қақпақты үнемі өзіңізден алшақтап ұстаңыз.
- Дақ түсірмес үшін Micro Healthy Delight ыдысын микротолқынды пешке салар алдында тағамға түсті дәмдеуіштерді қоспауға кеңес беріледі. Дақ түсуі өнімнің жұмысына әсер етпейді және ол Tupperware кепілдігінде қамтылмайды.
- Тағамды осы ыдыстың ішінен жеу, бұйымның сырылып қалуына себеп болуы мүмкін. Ыдыстың сырылуы оның жұмысына әсер етпейді, сырылған жағдайда Tupperware кепілдігі қолданылмайды.
- Тағамды тоңазытқышқа қоймастан оны қақпақсыз суытып алыңыз. Тағамды қайта жылыту үшін оған сөл су қосып, қақпағы жабылған ыдысты микротолқынды пешке қойып ең көбі 650Вт қуатпен, көп дегенде 3 минут қыздырыңыз. Қажет болса, қосымша уақыт қосар алдында тағам біркелкі ысылуы үшін тоқтатып араластырыңыз.
- Қатты тағам иісінен немесе дақтардан қорғауға көмектесу үшін әрдайым контейнерді қолданған соң бірден салқын сумен шайыңыз. Барлық бөліктерді ыдыс жуғыш машинада жууға болады.
- Араластыру, тазалау немесе тамақты шығару үшін қырғыш немесе өткір заттарды қолдануға болмайды,
- Micro Healthy Delight өнімі тек микротолқынды пеште қолдануға арналған; Ыдысты ас үй плитасында, пеште немесе гриль астында қолданбаңыз.

Tupperware-ның Сапа Кепілдігі

Tupperware® Micro Healthy Delight өнімі барлық Tupperware® өнімдеріне сияқты қандай да бір материал не өндіру ақауы, әсіресе өнімді нұсқауларға сай және қалыпты үй қолданысында пайдаланғанда ақауы орын алса Tupperware компаниясы өндірген кез келген өнімнің ауыстырылуын қамтамасыз ететін бірдей Сапа Кепілдігі беріледі.

www.tupperwarebrands.com мекенжайы

Vă mulțumim că ați ales Tupperware® **Microdelicia Plus**. Cu acest produs puteți să gătiți în cuptorul cu microunde preparate precum frittata cu legume, preparate în hârtie de copt cu nivel scăzut de grăsimi sau tocane și mâncăruri gătite.

MIN. 0°C MAX. 650W timp de 10 min.
MAX. 120°C MAX. 900W timp de 5 min.



Tupperware®

Preserving your future

Folosiți un program cu temperatură scăzută la mașina de spălat vase pentru a economisi energie și a proteja mediul.

Instrucțiuni de preparare:

- Puneți ingredientele în bază fără a o umple excesiv. Recomandăm tăierea alimentelor la dimensiuni similare pentru gătit uniformă.
- Așezați capacul pe bază și asigurați-vă că se potrivesc bine partea de jos cu cea de sus respectiv, că mânerul se îmbină perfect.
- Țineți Microdelicia Plus în cuptorul cu microunde la 650 W nu mai mult de 10 minute SAU la max. 900 W nu mai mult de 5 minute, consultați timpul recomandat și condițiile de putere definite în rețetele Tupperware. Pentru rezultate mai bune vă recomandăm utilizarea nivelurilor de putere medie (650 W sau putere 50% dacă sunt indicate pe cuptorul cu microunde). Nerespectarea acestor recomandări pot deteriora produsul.
- Scoateți Microdelicia Plus cu grijă din cuptorul cu microunde, ținând bine cu ambele mâini de mâner. Vă recomandăm să purtați mănuși de bucătărie.
- Permiteți întotdeauna un timp de așteptare de 2 minute.
- Puteți servi cu ușurință preparatul utilizând spatula de silicon Tupperware® Tekna.

Pentru satisfacția și siguranța dumneavoastră, respectați următoarele măsuri de precauție:

- Nu uitați să spălați întotdeauna produsul nou înainte de prima utilizare.
- Respectați instrucțiunile de preparare incluse în acest prospect.
- Pentru a evita petele albe, încercați să nu gătiți în Microdelicia Plus folosind smântână, unt sau orice alt tip de grăsime. La utilizarea de ingrediente grase precum șuncă, brânză, măsline etc., recomandăm reglarea cuptorului cu microunde la niveluri de putere scăzută și adăugarea de ouă sau legume suculente pentru a evita formarea de pete albe sau pătarea produsului. Petele albe nu afectează performanțele produsului și nu sunt acoperite de garanția Tupperware.
- Verificați întotdeauna instrucțiunile cuptorului cu microunde, pentru a putea folosi produsul în mod corespunzător. Dacă aveți o farfurie rotativă, asigurați-vă că vasul Microdelicia Plus se potrivește pe aceasta și că farfuria rotativă se rotește corespunzător.
- Tupperware® Microdelicia Plus este sigur pentru temperaturi ale alimentelor cuprinse între 0°C și 120°C. Nu îl utilizați în congelator. Nu îl utilizați pentru prepararea alimentelor la temperaturi mai mari.
- Nu folosiți în cuptorul cu microunde pentru mai mult de 10 min. la 650 W într-o singură utilizare. Lăsați să se răcească produsul și cuptorul cu microunde înainte de a le folosi din nou.
- Conținutul va fi fierbinte după preparare. Utilizați ambele mâini și purtați mănuși de bucătărie când îl scoateți din cuptorul cu microunde.
- Scoateți întotdeauna capacul la distanță de dumneavoastră, pentru a evita ca aburul să vă provoace arsuri la degete.
- Pentru a evita formarea petelor, vă recomandăm să evitați să adăugați preparatului condimente colorate înainte de a introduce vasul Microdelicia Plus în cuptorul cu microunde. Formarea petelor nu afectează performanțele produsului și nu este acoperită de garanția Tupperware.
- Mâncatul direct din bază poate duce la zgârirea produsului. Zgârieturile nu afectează performanțele produsului și nu sunt acoperite de garanția Tupperware.
- Lăsați mâncarea să se răcească, cu capacul scos, înainte de a pune capacul la loc și a depozita vasul în frigider. Pentru a reîncălzi mâncarea, adăugați puțină apă, introduceți produsul cu capacul pus în cuptorul cu microunde și reîncălziți la max. 650 W timp de max. 3 min. la o singură utilizare. Dacă este necesar, opriți și amestecați înainte de a adăuga timp suplimentar, pentru a asigura o reîncălzire uniformă.
- Clătiți întotdeauna recipientul cu apă rece imediat după utilizare, pentru a evita apariția unor pete persistente sau a unui miros puternic de mâncare. Toate componentele pot fi spălate în mașina de spălat vase.
- Nu utilizați ustensile abrazive sau ascuțite pentru a amesteca, curăța sau servi.
- Microdelicia Plus se poate utiliza doar în cuptorul cu microunde; nu îl folosiți pe plită, într-un cuptor convențional sau la grătar.

Garanția calității Tupperware

Tupperware® Microdelicia Plus beneficiază de aceeași Garanție de calitate ca toate produsele Tupperware®, garanție care asigură înlocuirea oricărui produs fabricat de Tupperware care prezintă orice fel de defect de material sau manoperă apărut la folosirea produsului în mediul casnic obișnuit și în conformitate cu instrucțiunile de utilizare.

www.tupperware.ro

Благодарим ви, че избрахте Tupperware® Микроделиция Плюс. Този продукт позволява да пригответе ястия, като фритата със зеленчуци, ястия, сготвени в пергамент с нискомаслени съставки или едносъдови рецепти в микровълновата фурна.

мин. 0°C макс. 650W за 10 мин.
макс. 120°C макс. 900W за 5 мин.

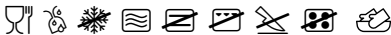

Tupperware®

Preserving your future

Използвайте нискотемпературна програма на съдомиялната машина, за да пестите енергия и опазвате околната среда.

Указания за готвене:

- Поставете съставните в основата, без да претъпвате. Препоръчваме да нарежете храните на равномерни парчета с цел равномерно приготвяне.
- Поставете капака върху основата и се уверете, че издатините по капака и базата се напасват плътно.
- Сложете покрития Микроделиция Плюс в микровълновата фурна на 650 W за не повече от 10 минути ИЛИ на максимум 900 W за не повече от 5 минути; направете справка с препоръчителните условия за време и мощност, определени в TW рецептите. За най-добри резултати препоръчваме да използвате средни нива на мощност (650 W или 50% мощност, ако така е указано на микровълновата). Наследването на тези препоръки може да доведе до повреда на продукта.
- Извадете Микроделиция Плюс внимателно от микровълновата фурна, като го държите с двете ръце, безопасно поставени върху дръжките. Препоръчваме да носите готварски ръкавици.
- Винаги оставайте да престои 2 минути.
- Можете лесно да сервирате приготвеното ястие с помощта на Tupperware® Силиконова шпатула.

За ваше удовлетворение и безопасност следвайте тези предпазни мерки:

- Винаги измивайте новия си продукт преди първото използване.
- Използвайте указанията за готвене, предоставени в тази брошура.
- За да избегнете бели петна, избягвайте да готвите в Микроделиция Плюс със сметана, масло или друга мазнина. Когато използвате мазни съставки, като шунка, сирене, маслини и т.н., препоръчваме да регулирате микровълновата на ниски нива на мощност и да добавите яйца или сочни зеленчуци, за да избегнете опетняване на продукта. Това няма да окаже въздействие върху ефективността на продукта и не се покрива от гаранцията на Tupperware.
- Винаги се консултирайте с книжката с инструкциите за микровълновата фурна за подходящо използване на продукта. Ако имате въртяща се плоча, се уверете, че Микроделиция Плюс се побира върху нея И че въртящата се плоча се върти ефективно.
- Tupperware® Микроделиция Плюс е безопасен за употреба за температура на храната от 0°C до 120°C. Не използвайте във фризер. Не използвайте, за да готвите храни на по-високи температури.
- Не използвайте в микровълновата фурна за повече от 10 минути при 650 W към даден момент. Оставете продукта и микровълновата фурна да се охладят, преди да ги използвате отново.
- Съдържанието ще е горещо след сготвяне. Използвайте двете си ръце и готварски ръкавици, когато изваждате от микровълновата.
- Винаги сваляйте капака настрана от вас, за да може парата да излезе без да ви изгори.
- За да избегнете появата на петна, препоръчваме да избягвате добавянето на оцветяващи съставки към приготвяното ястие, преди да сложите Микроделиция Плюс в микровълновата. Появата на петна няма да окаже въздействие върху ефективността на продукта и не се покрива от гаранцията на Tupperware.
- Яденето от основата може да надраска продукта. Появата на драскотини няма да засегне ефективността на продукта и те не се покриват от гаранцията на Tupperware.
- Оставете храната да изстине със свален капак, преди да сложите обратно капака и да приберете в хладилника. За да претоплите храната, добавете малко вода, поставете покрития с капала продукт в микровълновата и претоплете на максимум 650 W за максимум 3 минути към даден момент. Ако трябва, спрете и разбъркайте, преди да добавите още време, за да се гарантира равномерно претопляне.
- Винаги изплаквайте контейнера със студена вода веднага след употреба, за да предотвратите появата на силен мирис на храна или петна. Всички компоненти може да се мият в съдомиялна.
- Не използвайте абразивни или остри кухненски прибори, за да смесвате, чистите или сервирате.
- Продуктът Микроделиция Плюс е само за използване в микровълнова фурна; не го използвайте върху котлон, в конвенционална фурна или под грил.

Гаранция за качество на Tupperware

Tupperware® Микроделиция Плюс разполага със същата гаранция за качество като всички останали продукти на Tupperware®, която гарантира подмяна на всеки продукт, произведен от Tupperware, с производствен дефект или с дефект на материала, получен при използване на продукта в съответствие с указанията и при нормални домашни условия.

www.tupperware.bg

تشرك على اختيارك Micro Healthy Delight المتوفر من Tupperware®. يتك هذا المنتج إعداد وجبات مثل الفريتا بالخضروات، أو ورق الطهي الذي يحتوي على مكونات منخفضة الدهون، أو وصفات "الوعاء الواحد" في فرن الميكروويف.



الحد الأقصى 650 وات لمدة 10 دقائق
الحد الأقصى 900 وات لمدة 5 دقائق

الحد الأدنى 0 درجة مئوية
الحد الأقصى 120 درجة مئوية

Tupperware®

Preservina vour future

استخدم برنامجنا ذا درجة حرارة منخفضة في غسالة الأطباق لديك لتوفير الطاقة وحماية البيئة.

إرشادات الطهي:

- ضع المكونات في القاعدة دون ملئها بشكل زائد. نوصي بتقطيع الأطعمة إلى أحجام متساوية للحصول على طهي متجانس.
- ضع الغطاء على القاعدة وتأكد من ان الاطراف المضلعة في المكان المناسب مع القبضتين.
- ضع Micro Healthy Delight في فرن الميكروويف مع ضبطه على قدرة 650 وات لمدة لا تزيد عن 10 دقائق أو ضبطه على أقصى قدرة تبلغ 900 وات لمدة لا تزيد عن 5 دقائق، ويُرجى الرجوع إلى الظروف الموصى بها بشأن الوقت والقوة الكهربائية الواردة في وصفات TW للحصول على نتائج أفضل، نوصي باستخدام مستويات طاقة متوسطة (650) وات أو استخدام 50% من الطاقة إذا كان ذلك مطلوباً لفرن الميكروويف لديك). قد يتسبب عدم اتباع هذه التوصيات في تلف المنتج الخاص بك.
- أخرج Micro Healthy Delight بعناية من فرن الميكروويف من خلال إمساك المقابض بحذر باستخدام كلتا اليدين. نوصي بارتداء قفازات الفرن.
- اترك الطعام دائماً بعد طهيه لمدة دقيقتين في الميكروويف دون تشغيله.
- يمكنك دائماً تقديم وصفاتك بسهولة باستخدام ملوق KPT المصنوع من السيليكون المتوفر من Tupperware®.

لأغراض تتعلق بالسلامة ورضا المستخدم، اتبع الإجراءات الاحتياطية التالية:

- تأكد دائماً من غسل المنتج الجديد قبل استخدامه لأول مرة.
- استخدم إرشادات الطهي المضمنة في هذا المنشور.
- لتجنب ظهور بقع بيضاء، تجنب الطهي في Micro Healthy Delight باستخدام كريمة، أو زبد، أو أي دهون أخرى. عند استخدام مكونات دهنية مثل فخذ الخنزير المملح، الجبن، الزيتون، وما يشبه ذلك، نوصي بضبط الميكروويف على مستويات طاقة منخفضة وإضافة بيض أو خضروات كثيرة العصارة لتجنب ظهور بقع بيضاء في المنتج أو تغير لونه. لن تؤثر البقع البيضاء على أداء المنتج ولا تكون مشمولة في ضمان Tupperware.
- احرص دائماً على الرجوع إلى كتيب التعليمات الخاص بالجهة المصنعة للميكروويف للتعرف على الاستخدام الصحيح للمنتج. إذا كانت لديك لوحة دَوَّارة، فتأكد من أن Micro Healthy Delight مثبتة عليها ومن أن اللوحة الدوّارة تدور بشكل جيد.
- استخدم Micro Healthy Delight المتوفر من Tupperware® آمن لدرجات حرارة الأطعمة التي تتراوح بين 0 إلى 120 درجة مئوية. تجنب استخدامه في المجمد. تجنب استخدام المنتج لطهي الأطعمة في درجات حرارة أعلى.
- لا تستخدم المنتج في فرن الميكروويف لأكثر من 10 دقائق عند قدرة تبلغ 650 وات في المرة الواحدة. اترك المنتج وفرن الميكروويف يبردان قبل إعادة الاستخدام.
- سوف تكون المحتويات ساخنة بعد الطهي. استخدم كلتا اليدين مع ارتداء قفازات الفرن عند إخراج المنتج من فرن الميكروويف.
- أزل الغطاء دائماً في اتجاه بعيد عنك حتى لا يحرق الدخان أصابعك.
- لتجنب تغير لون المنتج، نوصي بتجنب إضافة توابل ملونة للوصفة قبل وضع Micro Healthy Delight في الميكروويف. لن يؤثر تغير اللون على أداء المنتج ولا يكون مشمولاً في ضمان Tupperware.
- تناول الطعام من القاعدة قد يخدش المنتج الخاص بك. لن تؤثر الخدوش على أداء المنتج ولا تكون مشمولة في ضمان Tupperware.
- اترك الطعام يبرد أثناء إزالة الغطاء قبل استبدال الغطاء والتخزين في الثلاجة. لإعادة تسخين الطعام، أضف كمية صغيرة من الماء، وضع المنتج وعليه الغطاء في الميكروويف وأعد التسخين عند قدرة تبلغ 650 وات بحد أقصى لمدة تصل إلى 3 دقائق بحد أقصى في المرة الواحدة. إننا لزم الأمر، أوقف التشغيل وقم بتقليب الطعام قبل إضافة مزيد من الوقت لضمان إعادة التسخين بشكل متساوٍ.
- اغسل الوعاء دائماً بالماء البارد بعد الاستخدام مباشرة لتجنب حدوث روائح فنانة للطعام أو حدوث تغيرات للون المنتج. يمكن غسل جميع المكونات في غسالة الأطباق بشكل آمن.
- لا تستخدم أدوات كاشطة أو حادة للخلط، أو التنظيف، أو لتقديم الطعام.
- Micro Healthy Delight مخصص للاستخدام داخل الميكروويف فقط؛ لذا تجنب استخدامه فوق الموقد، أو داخل فرن عادي، أو أسفل شواية.

ضمان الجودة من Tupperware

يتمتع Micro Healthy Delight المتوفر من Tupperware® بنفس ضمان الجودة المحدد لجميع منتجات Tupperware® والذي يضمن استبدال أي منتج من تصنيع Tupperware وُجد به أي عيب في المادة أو التصنيع عند استخدامه وفقاً للتوجيهات وفي الاستخدام المنزلي العادي.

www.tupperwarebrands.com